

Версия для печати темы

[Нажмите сюда для просмотра этой темы в обычном формате](#)

NISMO-CLUB .RUSSIA _ SKYLINE GT-R (BNR32/BCNR33/BNR34), GT-R (R35) _ Блокировка Муфты Attesa

Автор: flint11 5.9.2011, 22:02

Вопрос такого плана: Кто как реализовал блокировку межосевой муфты для старта на 4wd(50/50)?

- 1) Путем установки насоса взамен насоса аттеса. И какого?
- 2) Установкой тумблера на принудительное включение насоса аттесы. На сколько долго можно держать его включенным? При прокачке рекомендуется не более 15 сек.
- 3) Какие то другие варианты? Может управление мозгом?

PS. Проект на базе bnr34. Цель-дрэг.

Автор: Hell 6.9.2011, 2:10

да есть прибуды такие которые регулируют аттесу. ХКС делало погугли.

Автор: YarikSteel 6.9.2011, 10:44

поддерживаю про хкс контроллер. ток надо под PRO версию аттесы (каковой является именно на 34 гтре)

Автор: flint11 6.9.2011, 21:17

Ясно, спасибо! А на v-рго к нибуди пробовал контролировать? Уменя мозг ф-сон.

Автор: ДИМАС 7.9.2011, 9:22

Самый простой способ ручной привод типа гдроручник , клапан лайнлок и манометр.

Автор: DES666 7.9.2011, 12:08

Цитата(flint11 @ 5.9.2011, 22:02)

Вопрос такого плана: Кто как реализовал блокировку межосевой муфты для старта на 4wd(50/50)?

- 1) Путем установки насоса взамен насоса аттеса. И какого?
- 2) Установкой тумблера на принудительное включение насоса аттесы. На сколько долго можно держать его включенным? При прокачке рекомендуется не более 15 сек.
- 3) Какие то другие варианты? Может управление мозгом?

PS. Проект на базе bnr34. Цель-дрэг.

стоит у меня контроллер аттесы от HKS, кстати тоже хотел бы найти по нему мануал

Автор: макс007 8.9.2011, 14:29

Цитата(YarikSteel @ 6.9.2011, 12:44)

поддерживаю про хкс контроллер. ток надо под PRO версию аттесы (каковой является именно на 34 гтре)

если я правильно понимаю, то PRO версия аттесы, это с гидравликой еще в заднем редукторе??

Автор: flint11 19.9.2011, 14:41

Цитата(макс007 @ 8.9.2011, 16:29)

если я правильно понимаю, то PRO версия аттесы, это с гидравликой еще в заднем редукторе??

Да, может поджимать правый и левый пакеты фрикционов в заднем дифференциале. Ток PRO система ставилась начиная с версии v-спес, т.е. первые bnr34 не снабжались такой системой, была обычная аттеса е-тс.

Цитата(ДИМАС @ 7.9.2011, 11:22)

Самый простой способ ручной привод типа гдроручник , клапан лайнлок и манометр.

Знаю про такой метод. Хотелось бы сделать так: Сразу на старте 50/50 потом по мере набора скорости переход всего момента на зад, такое думаю можно реализовать лишь мозгами. Вот и интересно кто так делал. В в любых спортивных мозгах есть дополнительные выходы и меню для управления чем либо. Я это представляю так; беру дополнительное реле и подключаю к блоку аттесы или к насосу аттесы и управляю всем этим ф-коном. Это примерно, нужно еще изучить схему подключения и работы аттесы.

Автор: DES666 19.9.2011, 15:06

Цитата(flint11 @ 19.9.2011, 14:41)

Знаю про такой метод. Хотелось бы сделать так: Сразу на старте 50/50 потом по мере набора скорости переход всего момента на зад, такое думаю можно реализовать лишь мозгами. Вот и интересно кто так делал. В в любых спортивных мозгах есть дополнительные выходы и меню для управления чем либо. Я это представляю так; беру дополнительное реле и подключаю к блоку аттесы или к насосу аттесы и управляю всем этим ф-коном. Это примерно, нужно еще изучить схему подключения и работы аттесы.

Для всего этого и существует контроллер про который ни раз упомянули выше от HKS, а тупо воткнуть релюху и как то с помощью неё управлять переборской момента боюсь так же тупо не получится 😊 хотя какой-нибудь кулибин может и сваяет какой-нибудь приборчик.

Автор: flint11 19.9.2011, 17:03

Цитата(DES666 @ 19.9.2011, 17:06) 

Для всего этого и существует контроллер про который ни раз упоминали выше от HKS, а тупо воткнуть релюху и как то с помощью неё управлять переборской момента боюсь так же тупо не получится 😊 хотя какой-нибудь кулибин может и сваяет какой-нибудь приборчик.

Не приборчик не надо ваять 😊 Уж лучше купить! Тогда расскажите что может этот контроллер Аттесса hks?
Просто я думал что этот приборчик весьма ограничен в функциях поэтому предположил всем этим рулить через мозг.

Автор: DES666 19.9.2011, 17:30

Цитата(flint11 @ 19.9.2011, 17:03) 

Не приборчик не надо ваять 😊 Уж лучше купить! Тогда расскажите что может этот контроллер Аттесса hks?
Просто я думал что этот приборчик весьма ограничен в функциях поэтому предположил всем этим рулить через мозг.

Собственно он как раз и может перебрасывать заданный момент на перед как я понял до заданной скорости по достижению которой перебрасывает всё на заднюю ось.

Автор: flint11 19.9.2011, 19:01

В общем погуглив нашел вот такой контроллер <http://www.rhdjapan.com/hks-kansai-active-e-ts-attesa-controller-nissan-bnr32-bcncr33-15041> судя по написанному представляет собой обманку джи-сенсора и функции примитивны, точнее одна-выбор процента момента на передних колесах и все...т.е на финише мне его придется отключать или выкручивать на ноль?
Вот еще один контроллер нашел <http://taobaoshop.biz/?yilot=u36120917> ктонить пользовал такой? Выглядит солидно!

Во че нашел <http://www.timeattack.com.au/content/view/30/65/>
Здесь обсуждение <http://www.skylinesaustralia.com/forums/topic/126694-gr-4wd-torque-split-controller/>
Тут комплектность <http://www.skylinesaustralia.com/forums/topic/365641-ruzic-4wd-controller-brand-new/>

Что-то мне подсказывает что я могу реализовать эти функции на своем ф-коне 😊

Автор: DES666 20.9.2011, 15:34

Цитата(flint11 @ 19.9.2011, 19:01) 

Вот еще один контроллер нашел <http://taobaoshop.biz/?yilot=u36120917> ктонить пользовал такой? Выглядит солидно!

Вот это как раз он и есть, контроллер от HKS

Автор: flint11 20.9.2011, 22:35

Цитата(DES666 @ 20.9.2011, 17:34) 

Вот это как раз он и есть, контроллер от HKS

Значит ты этот имел ввиду!
А кансай он же тоже от hks-вот он судя по одной крутилке кажется примитивным.

Автор: DES666 21.9.2011, 10:13

Цитата(flint11 @ 20.9.2011, 22:35) 

Значит ты этот имел ввиду!
А кансай он же тоже от hks-вот он судя по одной крутилке кажется примитивным.

Да этот имел ввиду, про кансай не знаю, ничего сказать не могу к сожалению.

Автор: flint11 10.10.2011, 17:13

Интересная статейка по Attesa http://autospeed.com/cms/title_Godzilla-Tamed-/A_107753/article.html

Автор: flint11 10.11.2011, 17:07

Подниму. В последнем посте ссылка про то как эта система работает 😊

Автор: Pit 10.11.2011, 18:20

Вот самая последняя полнофункциональная коробочка. Равная по возможностям ХКСу.



<http://www.rhdjapan.com/grid-ts-dancer-2-e-ts-attesa-controller-skyline-4wd-62030>
Позволяет от 1х99 до 50х50 пошагово по 1% изменять.

Некоторые контроллеры не могут снимать усилие с переда, а только повышают усилие от стокowych значений аттессы в большую сторону вплоть до 50х50, но ниже задавать не могут. Например TSC Extreme



Автор: Егор 15.11.2011, 10:23

////////

Автор: moshny 22.11.2011, 10:33

Если кому интересно вот именно такой проект где привод управляется с мозга Халтек, как угодно, под любые параметры и на любое соотношение момента.

<http://get-tuned.ru/nastrojki/gt-r-r32-megapasha.html>

Автор: flint11 23.11.2011, 3:53

Это конечно хорошо что есть такой проект. Но там нет схем как это сделать. Изучив работу аттесы, буду управлять с помощью ф-кона сигналом бокового G-датчика привязав к скорости.

Автор: moshny 23.11.2011, 7:30

А в чем логика, ты ведь не сможешь его 50-50 на старте сделать через боковой G?!

Я написал про ту машину так как думаю что мы можем сделать и продать вам готовую систему, способную работать с ф-коном если там есть цифровой выход.

Автор: Alex-Angarsk 23.11.2011, 10:16

Цитата(flint11 @ 23.11.2011, 12:53)

Это конечно хорошо что есть такой проект. Но там нет схем как это сделать. Изучив работу аттесы, буду управлять с помощью ф-кона сигналом бокового G-датчика привязав к скорости.

http://www.autospeed.com/cms/A_107753/article.html

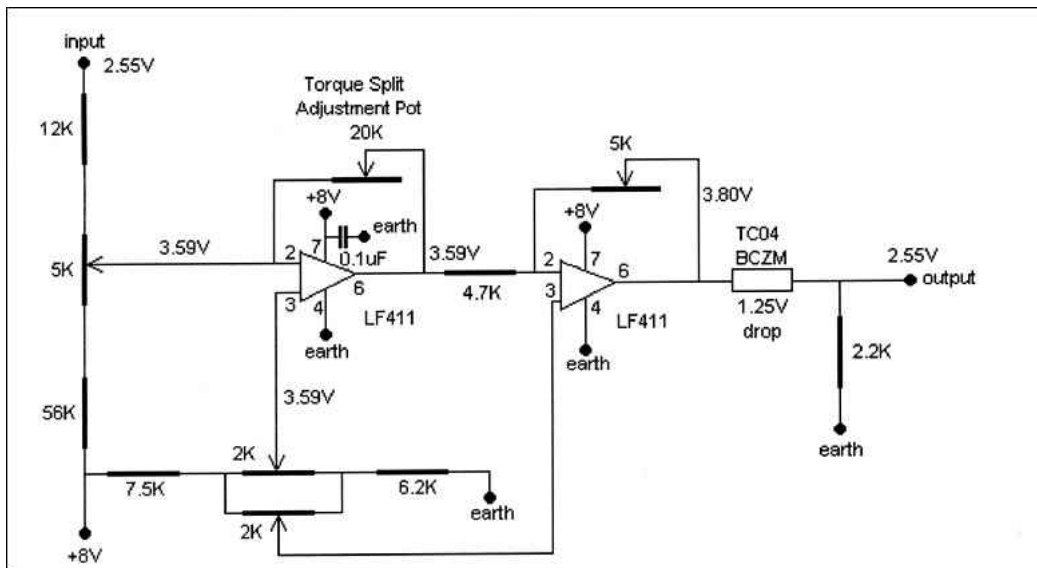
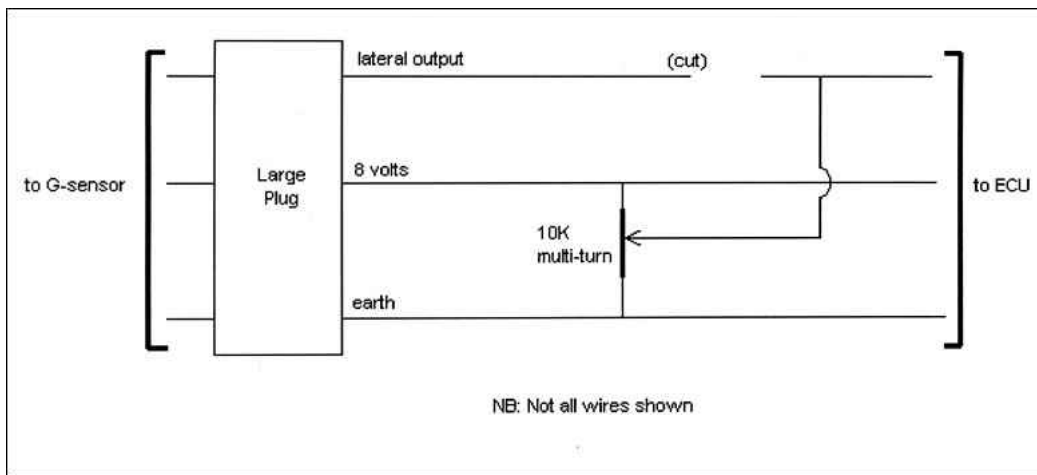

Автор: flint11 24.11.2011, 15:13

Цитата(moshny @ 23.11.2011, 14:30)

А в чем логика, ты ведь не сможешь его 50-50 на старте сделать через боковой G?!

Я написал про ту машину так как думаю что мы можем сделать и продать вам готовую систему, способную работать с ф-коном если там есть цифровой выход.

Ваша система сильно упрощена и подходит только для драга! Можно сделать интересней и для разных условий. Например со старта 50/50 и по мере ускорения 100/0 и тд. Я тут скидывал статейку на английском про работу системы, есть еще алгоритмы работы аттеса.

<http://photo.qip.ru/users/flint11/200080597/207368276/>

<http://photo.qip.ru/users/flint11/200080597/207368278/>

<http://photo.qip.ru/users/flint11/200080597/207368277/> Это на 32-33й

Автор: moshny 25.11.2011, 7:46

Наша система на черном 32-ом делалась исключительно для ДРЭГА!

Настройки на данный момент:

полностью блокирует оси 50-50 при старте и до 50кмч

затем идет плавное уменьшение момента на передок с 50кмч до 120кмч

затем чисто задний привод 0-100

При этом соотношение завязано на дроссель, то есть момент прогрессивно растет с увеличением нажатия газа, что позволяет спокойно передвигаться по городу не блокируя привод понапрасну. Еще есть кнопка в салоне позволяющая выключить привод.

Использование обманки G-сенсора никак не даст возможность заблокировать привод на старте, когда машина стоит на месте и видит вольтаж не 2.5в с G-сенсора, мозг сразу впадает в аварийный режим и вы остаетесь на заднем приводе!!!

У нас также есть варианты под город-кольцо.

Вот они как раз и используют такие обманки G-сенсора.

Только наши варианты более сложные чем в этой статье, хотя основаны они были когда-то как раз на ней.

Автор: flint11 26.11.2011, 6:13

Цитата(moshny @ 25.11.2011, 14:46)

Использование обманки G-сенсора никак не даст возможность заблокировать привод на старте, когда машина стоит на месте и видит вольтаж не 2.5в с G-сенсора, мозг сразу впадает в аварийный режим и вы остаетесь на заднем приводе!!!

Интересно! Получается я ошибался. Надо подумать как это осуществить, интересно самому разобраться. Спасибо за подсказку:)

Автор: макс007 26.11.2011, 17:50

судя по приложенной электросхеме, это нечто, как обманка G-сенсора?, а ни кто не думал, как организовать управление 4вд, либо альтернативным мозгом, либо совместить с блоком управления двигателя, например мотек?, чтобы это было именно управление, а не обманки на штатную систему управления.
И еще вопросик, можно ли примастерить обманку самого G-сенсора, как такового, т.е. если его нет совсем, по тем или иным причинам.

Автор: moshny 29.11.2011, 10:20

Читай выше, я как раз об этом и писал.

Автор: макс007 29.11.2011, 15:25

т.е у вас система работает без G-сенсора?, или все таки с ним но от альтернативного мозга?

Автор: DES666 30.11.2011, 10:31

Цитата(moshny @ 25.11.2011, 12:46)

Наша система на черном 32-ом делалась исключительно для ДРЭГА!

Сколько стоит такая Ваша система?

Автор: moshny 30.11.2011, 16:27

Без G-сенсора.

По стоимости скажу чуть позже. Нужно обсудить с элекриком.

Автор: meell 30.11.2011, 22:56

Цитата(moshny @ 25.11.2011, 19:46)

Наша система на черном 32-ом делалась исключительно для ДРЭГА!

Настройки на данный момент:
полностью блокирует оси 50-50 при старте и до 50кмч
затем идет плавное уменьшение момента на передок с 50кмч до 120кмч
затем чисто задний привод 0-100

Систему уже тестировали? Боюсь что блокировка 50-50 на старте будет губительна для трансмиссии, приводов, и раздатки.

Автор: moshny 1.12.2011, 1:51

Систему уже тестировали!
Привода рвали)))
Но наша система ведь позволяет выставить любое соотношение, не обязательно 50-50!!

Автор: flint11 1.12.2011, 4:10

Цитата(moshny @ 1.12.2011, 8:51)

Систему уже тестировали!
Привода рвали)))
Но наша система ведь позволяет выставить любое соотношение, не обязательно 50-50!!

Попутно вопрос касаемо приводов и карданов: нигде не вижу чтоб продавали передний усиленный кардан! Есть все, привода, задний кардан, но нет переднего, его что не скручивает?

Автор: DES666 1.12.2011, 7:41

Цитата(moshny @ 30.11.2011, 21:27)

Без G-сенсора.
По стоимости скажу чуть позже. Нужно обсудить с элекриком.

да, если можно без G-сенсора и с ним стоимость, как определитесь, жду в личку или аську. заранее спасибо.

Автор: meell 1.12.2011, 23:54

Цитата(moshny @ 1.12.2011, 13:51)

Систему уже тестировали!
Привода рвали)))
Но наша система ведь позволяет выставить любое соотношение, не обязательно 50-50!!

Вот это по нашему))) Реальные тачки должны порвать как минимум пару приводов)))

Цитата(flnt11 @ 1.12.2011, 16:10)

Попутно вопрос касаемо приводов и карданов: нигде не вижу чтоб продавали передний усиленный кардан! Есть все, привода, задний кардан, но нет переднего, его что не скручивает?

он держит, с ним проблем пока ни у кого не было.

Автор: Alex-Angarsk 13.12.2011, 8:44

На большом моменте, передние колеса близки к отрыву (считай в воздухе висеть будут), а если для овоща - передний кардан итак не порвет. На клею - тебе и штатного распределения хватит (или вообще одной задней оси).

Автор: flint11 13.12.2011, 14:27

Цитата(Alex-Angarsk @ 13.12.2011, 15:44)

На большом моменте, передние колеса близки к отрыву (считай в воздухе висеть будут), а если для овоща - передний кардан итак не порвет. На клею - тебе и штатного распределения хватит (или вообще одной задней оси).

В том то и дело, что далеко не овощ на блоке р630 и не корч. Городской дрегстер с улиткой t51r-spl!

Автор: GAPON 16.12.2011, 17:27

Цитата(flint11 @ 13.12.2011, 16:27)

В том то и дело, что далеко не овощ на блоке р630 и не корч. Городской дрегстер с улиткой t51r-spl!

чем не устраивает штатная система?

Автор: flint11 17.12.2011, 15:46

Цитата(GAPON @ 16.12.2011, 20:27)

чем не устраивает штатная система?

Не устраивает тем, что на старте медленно момент передается на переднюю ось.

Автор: GAPON 18.12.2011, 11:12

Цитата(flint11 @ 17.12.2011, 17:46)

Не устраивает тем, что на старте медленно момент передается на переднюю ось.

ставил хкс контроллер, разницы со стоком никакой не почувствовал
сток мозг 4вд реагирует на положение педали газа, пока стоишь на простарте набивает примерно 20 кн

Автор: Yoda 18.12.2011, 17:14

Цитата(GAPON @ 18.12.2011, 19:12)

ставил хкс контроллер, разницы со стоком никакой не почувствовал
сток мозг 4вд реагирует на положение педали газа, пока стоишь на простарте набивает примерно 20 кн

Чего набивает?

Автор: meell 18.12.2011, 17:17

Цитата(Yoda @ 19.12.2011, 1:14)

Чего набивает?

давление в системе

Автор: flint11 19.12.2011, 0:07

Цитата(GAPON @ 18.12.2011, 14:12)

ставил хкс контроллер, разницы со стоком никакой не почувствовал
сток мозг 4вд реагирует на положение педали газа, пока стоишь на простарте набивает примерно 20 кн

Руслан, если не секрет как решил эту проблему? На корче можно тупо через реле управлять насосом. Есть еще идея, чтобы сохранить штатную систему для города, между насосом и мозгом аттеса поставить реле (активировать тумблером) и с помощью ф-кона привязав к скорости управлять моментом на передней оси. Соответственно чтоб аттеса не видела обрыв цепи нужно установить соответствующее сопротивление. Ну и конечно релюшка должна быть многоканальной.

Автор: GAPON 19.12.2011, 2:49

думаю, вообще ничего с этим делать не надо, и так все разрывает, ось сателитов, привода, цепь, вал в раздатке

на легкой машине для гонок лучше поставить качалку с кнопкой сброса на руле, причем каждое нажатие скидывает давление на 4-5 кг, а не полностью
выключение по скорости не всегда хорошо, бывает до финиша приходится ехать на вд, что бы не таскало, было кидало машину, но вроде не сильно, отключал передок метров заа 100 до финиша и не мог попасть в ворота, представляю что будет, если кидает туда-сюда по полосе, и вдруг электроника отключает перед

Автор: flint11 9.2.2012, 8:41

Кто может сказать если принудительно гонять насос аттесы, долго он проживет? Кто ставил эксперименты? Сморел систему полного привода ЕСС инфинити FX, похожа на аттесу, только там магнитная муфта стоит, т.е. сжимание пакета фрикционов происходит за счет электромагнита в остальном все также, тоже есть G-сенсор, и есть возможность с кнопки сделать жестко 50:50. Кто-то рассматривал, есть какие соображения?

Автор: flint11 20.2.2012, 20:46

Появились новые цифровые g-сенсоры. Главная их особенность- повышенная чувствительность. Выпускают две фирмы do-luck и midori, ставится в замен стокового. Пишут, что с возвратом чувствительность сток датчика падает и не дает точных сигналов, скорость реакции становится медленной и т.д. и т.п. Почитать можно здесь <http://www.r33gt-r.com/p/select-gt-r-magazine-articles.html>
Тут можно почитать обсуждение и посмотреть устройство датчика <http://www.gtr.co.uk/forum/158861-digital-g-sensor-improve-attesa-post1547927-3.html> Состоит из трех маятников погруженных в масло.
Тут еще одна хорошая разработка <http://www.gtr.co.uk/forum/150416-upgraded-programable-faster-attesa-ecu-post1446348-4.html>
До-лук http://www.do-luck.com/tuningparts/g_sensor/index.html
Мидори http://www.midoriseibi.co.jp/news/release/item_2500.html

Автор: DES666 21.2.2012, 16:07

Жёсткая блокировка дифа 😊 :



Автор: flint11 22.2.2012, 21:04

Цитата(DES666 @ 21.2.2012, 19:07)

Жёсткая блокировка дифа 😊 :



Это будет по жесче всякой блокировки 🌱

Скотч спасет мир 🙏

Автор: Peace 11.3.2012, 9:51

Вопрос немного не в тему, вот сейчас просто прочитал про напряжение не 2.5 вольта с G-сенсора и ошабку Атессы.
У меня просто такая проблема - бывает стоишь на светофоре, и хуякс Атесса отрубилась. Пока не заглушишь, заведешь снова не включается. Это похоже на то что пришел конец G-сенсору?

Автор: flint11 11.3.2012, 17:20

Цитата(Peace @ 11.3.2012, 12:51)

Вопрос немного не в тему, вот сейчас просто прочитал про напряжение не 2.5 вольта с G-сенсора и ошабку Атессы.
У меня просто такая проблема - бывает стоишь на светофоре, и хуякс Атесса отрубилась. Пока не заглушишь, заведешь снова не включается. Это похоже на то что пришел конец G-сенсору?

А у тебя есть какие либо обманки на g-сенсор? Похоже что то с сигналом сенсора не соответствует 2.5вольтам в состоянии покоя или что то с АВСом.

Автор: GAPON 11.3.2012, 17:57

Цитата(Peace @ 11.3.2012, 11:51)

Вопрос немного не в тему, вот сейчас просто прочитал про напряжение не 2.5 вольта с G-сенсора и ошабку Атессы.
У меня просто такая проблема - бывает стоишь на светофоре, и хуякс Атесса отрубилась. Пока не заглушишь, заведешь снова не включается. Это похоже на то что пришел конец G-сенсору?

код считай как только загорится лампочка

Автор: Peace 11.3.2012, 18:10

Нет у меня пока нет обманок.
Как соберу машину обратно, считаю.
Спасибо ребят.

Автор: DES666 18.4.2012, 14:25

Хотелось бы возродить эту тему т.к. есть проблемы с атессой, вырубается иногда после щелчка релеухи в багажнике, раньше после отжигов, а после этой зимы так может и до отжига вырубить, мозг атессы выдаёт ошибку №8 - АБС, но его я уже давно удалил, думаю не в этом причина, что смотреть, куда лезть и как на счёт системы управления атессой, есть уже аналоги если да то какие характеристики, это вопрос к Moshny?!

Автор: Peace 18.4.2012, 15:05

Это скорее всего ошибка датчика АБС.

Автор: DES666 18.4.2012, 15:16

Цитата(Peace @ 18.4.2012, 15:05)

Это скорее всего ошибка датчика АБС.

Одного из 4х которые на "колёсах"?

Автор: Peace 18.4.2012, 16:04

Ага, потому что сам блок АБС не нужен, важны датчики скорости колес, которые в ступице.

Автор: DES666 18.4.2012, 16:37

Цитата(Peace @ 18.4.2012, 16:04)

Ага, потому что сам блок АБС не нужен, важны датчики скорости колес, которые в ступице.

Вот тут тоже не сrost какой-то, вчера вообще на месте стоял долго тарахтел хх отстраивал бац и загорелась, заглушил, массу скинул, перекурил, завёл, всё работает, глянул эту релюху в багажнике, вроде обычное усилительное реле, сёдня попробую её на нашу поменять интересно чё будет

Автор: Peace 18.4.2012, 21:40

У меня такая же беда с полным приводом... только я не успел считать код ошибки, разобрал мотор)))

Автор: flint11 19.4.2012, 9:30

Цитата(DES666 @ 18.4.2012, 18:37)

Вот тут тоже не сrost какой-то, вчера вообще на месте стоял долго тарахтел хх отстраивал бац и загорелась, заглушил, массу скинул, перекурил, завёл, всё работает, глянул эту релюху в багажнике, вроде обычное усилительное реле, сёдня попробую её на нашу поменять интересно чё будет

Реле тут не причем, его вырубает мозг аттеса на не соответствие какого либо сигнала пришедшего в него. Один из сигналов идет от tps, ты его крутил на раб двигателе?

Ты имеешь в виду исполнительный механизм абс? Удалил блок клапанов?

По схеме видно что блок аттеса по крайней мере два сигнала берет с исполнительного механизма, это подача напряжения на электромотор и подача напряжения на соленоиды, проверяет работу этих узлов. Вот на них он наверно у тебя и ругается.

Автор: DES666 19.4.2012, 14:33

Цитата(flint11 @ 19.4.2012, 9:30)

Реле тут не причем, его вырубает мозг аттеса на не соответствие какого либо сигнала пришедшего в него. Один из сигналов идет от tps, ты его крутил на раб двигателе?

Ты имеешь в виду исполнительный механизм абс? Удалил блок клапанов?

По схеме видно что блок аттеса по крайней мере два сигнала берет с исполнительного механизма, это подача напряжения на электромотор и подача напряжения на соленоиды, проверяет работу этих узлов. Вот на них он наверно у тебя и ругается.

Прочел твоё сообщение про tps в соседней ветке и акулел, где ж ты был все эти годы пока я пытался правильно хх остроить, у меня стоит один дроссель от финика, на дросселе есть винт чтобы двигать заслонку нашёл его недавно, закрытил чтобы дроссель был закрыт полностью но машина глохнет, с компа (ПФС) при вывернутом винте она не слушается, сегодня буду с тестером лазить, на датчике ХХ тоже на винт не реагирует, спасибо за подсказку, очень вовремя! Что касается АБС да удалил полностью блок, тяжелый он да и не нужен мне АБС, G-сенсора как я понял нету т.к. не нашёл я его нигде полагаю стоит обманка.

Исполнительный механизм это сам электромотор аттессы как я понял, а соленоиды где стоят, там же? пролазить почистить контакты?

Автор: flint11 19.4.2012, 14:52

Цитата(DES666 @ 19.4.2012, 16:33)

Прочел твоё сообщение про tps в соседней ветке и акулел, где ж ты был все эти годы пока я пытался правильно хх остроить, у меня стоит один дроссель от финика, на дросселе есть винт чтобы двигать заслонку нашёл его недавно, закрытил чтобы дроссель был закрыт полностью но машина глохнет, с компа (ПФС) при вывернутом винте она не слушается, сегодня буду с тестером лазить, на датчике ХХ тоже на винт не реагирует, спасибо за подсказку, очень вовремя! Что касается АБС да удалил полностью блок, тяжелый он да и не нужен мне АБС, G-сенсора как я понял нету т.к. не нашёл я его нигде полагаю стоит обманка.

Исполнительный механизм это сам электромотор аттессы как я понял, а соленоиды где стоят, там же? пролазить почистить контакты?

Ну как бы народ в личку пишет, я уже каждому замучился рассказывать про настройку этого датчика))) Уже думал все знают)

Да соленоиды там же стоят, а какой тогда ты блок удалил если контакты собрался чистить?

Джи-сенсор стоит под подлокотником, без него ни как, обманку можно сделать только с ним.

Автор: DES666 19.4.2012, 15:03

а ты вон про какие соленоиды, нет АБСа нет и не будет на этой машине))) ругается аттеса это ладно почему время от времени вырубается вот в чём вопрос, если бы она сразу не работала тогда ясно что удаление АБС не прошло гладко, а то она работает то не хочет, хрен проссышь, всё облазил уже, по G-сенсору знаю, но там его нет.

Автор: flint11 19.4.2012, 18:22

Цитата(DES666 @ 19.4.2012, 17:03)

а ты вон про какие соленоиды, нет АБСа нет и не будет на этой машине))) ругается аттеса это ладно почему время от времени вырубается вот в чём вопрос, если бы она сразу не работала тогда ясно что удаление АБС не прошло гладко, а то она работает то не хочет, хрен проссышь, всё облазил уже, по G-сенсору знаю, но там его нет.

Снимал полностью подлокотник? <http://autospeed.com/cms/gallery/article.html?slideshow=0&a=107753&i=5> Получается его перенесли?

Я про эти два провода в исполнительном механизме <http://photo.qip.ru/users/flint11/200699573/209542792/>

Красный который-при включенном зажигании подается напряжение, по нему блок аттессы видит что напряжение к соленоидам подано.

Зеленый-тоже проверяет подано ли напряжение на работу эл.мотора, только тут не постоянно оно появляется когда тормозишь на скользкой поверхности.

Автор: Yoda 19.4.2012, 19:00

Цитата(DES666 @ 19.4.2012, 22:03)

а ты вон про какие соленоиды, нет АБСа нет и не будет на этой машине))) ругается аттеса это ладно почему время от времени вырубается вот в чём вопрос, если бы она сразу не работала тогда ясно что удаление АБС не прошло гладко, а то она работает то не хочет, хрен проссышь, всё облазил уже, по G-сенсору знаю, но там его нет.

Из-за отсутствия G-сенсора скорей всего и вырубается аттеса, а то что не сразу это нормально. У меня так же было с ГУРом, у меня стерлась шестерня в коробке, которая идет на трос скорости на спидометр. Так вот, после того как заведешь машину все работает отлично, руль крутится легко, минут 5 где-то можно ехать без проблем, а потом загорается чек (вроде лампа хайкаса, короч типе что-то с гуром) и руль становится тяжелым постоянно. Это выдать тот механизм что делает руль более тяжелым на большой скорости, он не видит данных о скорости в компе и выдает ошибку, только как он узнает что я еду, мож я на месте стою и поэтому этот трос не крутится? по G-сенсору видимо ещё проверяет. Если машину заглушить и завести заново, то опять все нормально на некоторое время, ошибка гаснет, руль на парковке крутить легко.

Автор: flint11 19.4.2012, 20:38

Ну и добавлю, когда какой то соленоид или еще что удаляете, чтобы не выдавало ошибки ставте сопротивление аналогичное тому соленоиду или если требуется как в данном случае подать на сигнал аналогичное напряжение т.е. обмануть мозг.

Автор: DES666 20.4.2012, 11:02

Цитата(flint11 @ 19.4.2012, 18:22) ☞

Снимал полностью подлокотник? <http://autospeed.com/cms/gallery/article.html?slideshow=0&a=107753&i=5> Получается его перенесли? Я про эти два провода в исполнительном механизме <http://photo.qip.ru/users/flint11/200699573/209542792/> Красный который-при включенном зажигании подается напряжение, по нему блок аттесы видит что напряжение к соленоидам подано. Зеленый-тоже проверяет подано ли напряжение на работу эл.мотора, только тут не постоянно оно появляется когда тормозишь на скользкой поверхности.

эти провода как я понял под капотом находятся в фишках которые идут на блок АБС, найти их можно и поставить на них сопротивление, но тут есть одно интересное НО, подлокотник я естественно снимал так как шумка удалена со всей машины полностью, может конечно не заметил в попыхах, но это легко проверить, снять 5 минут, вчера выезжал на калибровку поздно вечером, всё по старой схеме 4 старта, перекур, флейту в банку, завожу, 4 вд загорается, глушу, ещё курю, завожу опять загорается 4вд, залез в багажник, посчитал коды ошибок - 8,9,18, ну 8 и 9 это она выдавала и при работающем 4вд это про АБС ругается, а вот ещё добавилась 18ая ошибка, глянул что за ошибка такая в мануале "18 - ETS pressure switch or circuit" - кто подскажет куда лезть, как я понял ни Г-сенсор ни АБС тут ни причём, потом заглушил, снова подождал, завёл, всё в порядке и поехал без проблем, в таком режиме можно ехать сколько угодно долго но стоит заглушить, пиндец!

да и чуть не забыл, померил вчера напругу на проводе tps 0,11в - как такое может быть? из-за уставшей батарейки в тестере может?

Автор: flint11 20.4.2012, 11:21

Цитата(DES666 @ 20.4.2012, 13:02) ☞

эти провода как я понял под капотом находятся в фишках которые идут на блок АБС, найти их можно и поставить на них сопротивление, но тут есть одно интересное НО, подлокотник я естественно снимал так как шумка удалена со всей машины полностью, может конечно не заметил в попыхах, но это легко проверить, снять 5 минут, вчера выезжал на калибровку поздно вечером, всё по старой схеме 4 старта, перекур, флейту в банку, завожу, 4 вд загорается, глушу, ещё курю, завожу опять загорается 4вд, залез в багажник, посчитал коды ошибок - 8,9,18, ну 8 и 9 это она выдавала и при работающем 4вд это про АБС ругается, а вот ещё добавилась 18ая ошибка, глянул что за ошибка такая в мануале "18 - ETS pressure switch or circuit" - кто подскажет куда лезть, как я понял ни Г-сенсор ни АБС тут ни причём, потом заглушил, снова подождал, завёл, всё в порядке и поехал без проблем, в таком режиме можно ехать сколько угодно долго но стоит заглушить, пиндец!

да и чуть не забыл, померил вчера напругу на проводе tps 0,11в - как такое может быть? из-за уставшей батарейки в тестере может?

Проверь с начало тестер ,может быть плохой контакт. 18 - ETS pressure switch or circuit"-жалуется на цепь датчика давления, стоит на насосе, проверь контакты. Проверь нет ли воздуха в системе.

Автор: DES666 20.4.2012, 11:54

Цитата(flint11 @ 20.4.2012, 11:21) ☞

Проверь с начало тестер ,может быть плохой контакт. 18 - ETS pressure switch or circuit"-жалуется на цепь датчика давления, стоит на насосе, проверь контакты. Проверь нет ли воздуха в системе.

Тестер еще агонь нашёл



Сегодня значит полезу под машину контакты чистить, воздуха быть не должно думаю, в прошлом году менял коробас на ОС Гикен, менял жидкость в аттесе и прокачивал систему. Но странно стало что после того как она долгое время постоит в гараже в бачке жидксть поднимается намного выше максимума, включишь зажигание, мотор аттесы поработает уровень становится в норме.

Автор: flint11 20.4.2012, 12:14

Цитата(DES666 @ 20.4.2012, 13:54) ☞

Тестер еще агонь нашёл



Сегодня значит полезу под машину контакты чистить, воздуха быть не должно думаю, в прошлом году менял коробас на ОС Гикен, менял жидкость в атессе и прокачивал систему. Но странно стало что после того как она долгое время постоит в гараже в бачке жидксть поднимается намного выше максимума, включишь зажигание, мотор атессы поработает уровень становится в норме.

нужен именно цифровой, как ты по стрелке определишь сотые вольты? И еще раз повторю (в соседней ветке сделали не правильно) минусовой щуп на корпус двигателя а не на датчик иначе показания будут другими.

Автор: DES666 20.4.2012, 12:26

Цитата (flint11 @ 20.4.2012, 12:14)

нужен именно цифровой, как ты по стрелке определишь сотые вольты? И еще раз повторю (в соседней ветке сделали не правильно) минусовой щуп на корпус двигателя а не на датчик иначе показания будут другими.

Да эт я сразу понял что на кузов надо кидать массу тестера. Сотую вольты определить легко, ставишь большую "крутилку" в положение $-V\sim$ на 0,3 и вся верхняя шкала разбивается на 0,05 - 0,10 - 0,15 - 0,20 - 0,25 - 0,30 у меня показало 0,11в.

Автор: flint11 20.4.2012, 12:59

Цитата (DES666 @ 20.4.2012, 14:26)

Да эт я сразу понял что на кузов надо кидать массу тестера. Сотую вольты определить легко, ставишь большую "крутилку" в положение $-V\sim$ на 0,3 и вся верхняя шкала разбивается на 0,05 - 0,10 - 0,15 - 0,20 - 0,25 - 0,30 у меня показало 0,11в.

от финика говоришь дроссель...он автоматный значит датчик должен быть четырех контактный, один из средних проводов идет на работу автомата он по сопротивлению настраивается, все равно тебе не нужен, второй из средних проводов как раз сигнальный положения дросселя. С дросселями фиников не сталкивался, покажи фото датчика.

Автор: DES666 20.4.2012, 14:15

Цитата (flint11 @ 20.4.2012, 12:59)

от финика говоришь дроссель...он автоматный значит датчик должен быть четырех контактный, один из средних проводов идет на работу автомата он по сопротивлению настраивается, все равно тебе не нужен, второй из средних проводов как раз сигнальный положения дросселя. С дросселями фиников не сталкивался, покажи фото датчика.

Сфотаю выложу. Там две фишки, одна трёхконтактная (красный, белый, чёрный) и двухконтактная. Вот там где три контакта в белый булавку вставлял, при нажатии на дроссель вольтаж поднимался прямопропорционально открытию заслонки, попробую другие тоже звякнуть тестером, но думаю я правильно "воткнулся".

Автор: flint11 20.4.2012, 17:54

Цитата (DES666 @ 20.4.2012, 16:15)

Сфотаю выложу. Там две фишки, одна трёхконтактная (красный, белый, чёрный) и двухконтактная. Вот там где три контакта в белый булавку вставлял, при нажатии на дроссель вольтаж поднимался прямопропорционально открытию заслонки, попробую другие тоже звякнуть тестером, но думаю я правильно "воткнулся".

Ну все правильно, тогда делай 0.5 и проверь сколько показания при полностью открытой заслонке.

Когда переходил на один дроссель у меня при настройке выходного напряжения с датчика ДЗ 0.5в на заводском мониторе 34го гтр показания прыгали постоянно 0-1%, сделал 4.8 с копейками-перестало прыгать, показывает 0%. Ну и конечно проверил напряжение полностью открытой ДЗ получилось 3.9в и на мониторе 100% показывает. Потом оттарировал оба напряжения в меню ф-кон в-про.

Автор: DES666 25.4.2012, 12:37

Цитата (flint11 @ 20.4.2012, 17:54)

Ну все правильно, тогда делай 0.5 и проверь сколько показания при полностью открытой заслонке.

Когда переходил на один дроссель у меня при настройке выходного напряжения с датчика ДЗ 0.5в на заводском мониторе 34го гтр показания прыгали постоянно 0-1%, сделал 4.8 с копейками-перестало прыгать, показывает 0%. Ну и конечно проверил напряжение полностью открытой ДЗ получилось 3.9в и на мониторе 100% показывает. Потом оттарировал оба напряжения в меню ф-кон в-про.

Модераторы большая просьба перенесите сообщения в отдельный раздел по Датчику дроссельной заслонки, дабы не захламлять тему с Аттесой.

Поменял батарейку в чудо-тестере впрочем ничего не изменилось, стало показывать 0,12в при открытом на 100% дросселе показывает 4,2в
Фото датчика дросселя:



Автор: flint11 25.4.2012, 13:05

Цитата(DES666 @ 25.4.2012, 14:37)

Модераторы большая просьба перенесите сообщения в отдельный раздел по Датчику дроссельной заслонки, дабы не захламлять тему с Аттесой.

Поменял батарейку в чудо-тестере впрочем ничего не изменилось, стало показывать 0,12в при открытом на 100% дросселе показывает 4,2в
Фото датчика дросселя:



Это родной от финика датчик? Похож от р626. Может стоит поставить от р626? Я думаю у финика свой диапазон напряжения по датчику.

Автор: flint11 21.10.2013, 18:05

Так как грядет установка ранее купленной системы ETS-Pro от Фулл-рейс, решил разобраться-как же работает етс аттеса. Для этого решил разобрать блок насоса аттессы.

Вот что получилось. Фото правда с конца, чтобы понятно было.

<http://photo.qip.ru/users/flint11/200699573/215824487/>

<http://photo.qip.ru/users/flint11/200699573/215824488/>

<http://photo.qip.ru/users/flint11/200699573/215824485/>

<http://photo.qip.ru/users/flint11/200699573/215824484/>

<http://photo.qip.ru/users/flint11/200699573/215824483/>

<http://photo.qip.ru/users/flint11/200699573/215824480/>

<http://photo.qip.ru/users/flint11/200699573/215824479/>

<http://photo.qip.ru/users/flint11/200699573/215824477/>
<http://photo.qip.ru/users/flint11/200699573/215824474/>
<http://photo.qip.ru/users/flint11/200699573/215824471/>
<http://photo.qip.ru/users/flint11/200699573/215824470/>
<http://photo.qip.ru/users/flint11/200699573/215824455/>
<http://photo.qip.ru/users/flint11/200699573/215824452/>
<http://photo.qip.ru/users/flint11/200699573/215824465/>
<http://photo.qip.ru/users/flint11/200699573/215824464/>
<http://photo.qip.ru/users/flint11/200699573/215824463/>
<http://photo.qip.ru/users/flint11/200699573/215824460/>

Далее накидал упрощенную схему блока клапанов. Не стал чертить масляные линии обратки с мазки главного поршня и смазки соленоидов, для понимания они не нужны.

<http://photo.qip.ru/users/flint11/200699573/215827965/>

Для начала если у вас 32-33ий скай, то исключите аварийный соленоид. У меня же схема на 34й бнр.

Как это работает: Из резервуара жидкость попадает в насос аттесы, далее через рампу в которой стоит датчик давления и жидкостный аккумулятор в исполнительный механизм, в котором с помощью соленоидов перемещается главный рабочий поршень. В блоке система каналов, поршень перемещается в два положения, соединяя канал насоса с каналом идущими на линию цилиндра раздатки. При обычном режиме на Рабочий Соленоид постоянно подано 12в, якорь давит на Рабочий Поршень сдвигая его вперед, тем самым соединяя каналы от насоса и выходной канал из блока на цилиндр в раздатке. В блоке между каналом идущим на цилиндр, есть канал направляющий давление жидкости в полость под Обратный Поршень-его работа заключается в демпфировании и помощи в выталкивании Главного поршня назад, для спуска давления созданного перед цилиндром в емкость с жидкостью.

При отключении Рабочего соленоида, обратный поршень и пружина на главном рабочем поршне выталкивают рабочий поршень обратно, тем самым канал от насоса перекрывается, а давление от цилиндра в раздатке возвращается в емкость с жидкостью.

Примечание: Сами соленоиды не располовинивал, а только подавал 12в на каждый из них и смотрел их работу. Полярность подаваемая на соленоиды не имеет значения, каждый из них работает в своем направлении. В схеме примерно начертил пружину на якоре упирающуюся в упорный гребень т.к. не разбираю. В состоянии покоя якорь в соленоиде выдвинут наружу. За торчащую часть якоря двигал в осевом направлении туда-сюда, из этого сложилась схема якоря в соленоидах (чисто предположительно), точность внутреннего строения якоря не меняет принципа работы соленоидов.

Теперь, Для чего датчик давления? По сути это выключатель насоса, при достижении определенного давления соединяет контакты от мозга аттессы 5в и массы, на эту команду мозг выключает насос.

Аварийный же соленоид на случай выхода из строя датчика давления или подгорания реле насоса, потому как насос аттесы постоянно подрабатывает и может создать давление которое может сломать барабан фрикционов или вилку в раздатке.

Так выглядит от 32го <http://photo.qip.ru/users/flint11/200699573/215827914/>

Автор: keci9 21.10.2013, 18:48

дык это получается, что вот эту всю систему аттесы, подрегулировав давление, чисто гипотетически, можно использовать как насос гура?)))

Автор: flint11 21.10.2013, 18:57

Цитата(keci9 @ 21.10.2013, 20:48)

дык это получается, что вот эту всю систему аттесы, подрегулировав давление, чисто гипотетически, можно использовать как насос гура?)))

Здорово придумал 😊

Автор: Peace 21.10.2013, 19:02

Кстати флин - я заменил весь насос аттесы и с системой ETS от full-race теперь все шикарно работает) Две коробки уже в расход ушло)

Автор: flint11 21.10.2013, 19:06

Цитата(Peace @ 21.10.2013, 21:02)

Кстати флин - я заменил весь насос аттесы и с системой ETS от full-race теперь все шикарно работает) Две коробки уже в расход ушло)

А что стало слабым местом в коробках?

Автор: Peace 22.10.2013, 5:34

Цитата(flnt11 @ 21.10.2013, 21:06)

А что стало слабым местом в коробках?

Первый раз третья передача, второй раз похоже первичный вал, еще не разобрали.

Ну у тебя же вроде 34ый с гетрагом? он побольше держит.

Автор: flnt11 22.10.2013, 6:34

Цитата(Peace @ 22.10.2013, 7:34)

Первый раз третья передача, второй раз похоже первичный вал, еще не разобрали.

Ну у тебя же вроде 34ый с гетрагом? он побольше держит.

Ну да, только под то что я задумал он не выдержит. Хочу ТН400 воткнуть.

Автор: Peace 22.10.2013, 8:59

Эт че за зверь? ТН400?

Так это автомат....

Не так не интересно)

Автор: DES666 22.10.2013, 11:21

Всегда было интересно узнать внутреннее устройство этой прибуды да руки не доходили разобрать, теперь всё предельно ясно, очень интересно было, спасибо! Кстати читая предыдущую страницу нашел свое сообщение в котором писал что не нашел Г-сенсор, а совсем недавно разбирая салон под сварку каркаса нашел его 😊

Автор: flint11 22.10.2013, 11:48

Цитата (Peace @ 22.10.2013, 10:59) ☒

Эт че за зверь? TH400?

Так енто автомат...
Не так не интересно)

Зато эффективно:)

Цитата (DES666 @ 22.10.2013, 13:21) ☒

Всегда было интересно узнать внутреннее устройство этой прибуды да руки не доходили разобрать, теперь всё предельно ясно, очень интересно было, спасибо! Кстати читая предыдущую страницу нашел свое сообщение в котором писал что не нашел Г-сенсор, а совсем недавно разбирая салон под вварку каркаса нашел его 😊

Пожалуйста:) Вот и написал, что часто меня спрашивают как она работает.

Автор: Peace 22.10.2013, 12:35

Цитата (flint11 @ 22.10.2013, 13:48) ☒

Зато эффективно:)

Ну это да, эффективно.
Ну тогда можно и мотор заменить на JZ, это тоже жффективно))))) Шутка конечно))))
Автомат, это уже строго драг)
я всетаки хочу машину для непрофессионального драга и кольца)
Как достроиться кольцо глядишь турбинку поменьше возьму или вообще на твин перейду.

Автор: flint11 22.10.2013, 13:33

Цитата (Peace @ 22.10.2013, 14:35) ☒

Ну это да, эффективно.
Ну тогда можно и мотор заменить на JZ, это тоже жффективно))))) Шутка конечно))))
Автомат, это уже строго драг)
я всетаки хочу машину для непрофессионального драга и кольца)
Как достроиться кольцо глядишь турбинку поменьше возьму или вообще на твин перейду.

Не, Этот позволяет по городу без проблем двигаться) Я хочу собрать вариант стрит/драг.

Автор: Peace 22.10.2013, 13:38

Цитата (flint11 @ 22.10.2013, 15:33) ☒

Не, Этот позволяет по городу без проблем двигаться) Я хочу собрать вариант стрит/драг.

Как Рипсы?)
автомат прикольно конечно)
Но мож тогда либерти? с электронным блоком для переключения за 85 долларов. И через комп управлять переключениями)

Автор: flint11 22.10.2013, 14:03

Цитата (Peace @ 22.10.2013, 15:38) ☒

Как Рипсы?)
автомат прикольно конечно)
Но мож тогда либерти? с электронным блоком для переключения за 85 долларов. И через комп управлять переключениями)

Ага, нравятся мне их не ординарные проекты. Не, либерти не для города, да и дорого, широкая очень- нужно курочить тоннель.

Автор: Goldsky 22.10.2013, 14:26

О, я смотрю уже несколько человек на GTR планируют переходить на TH400 😊

Автор: DES666 22.10.2013, 14:42

Цитата (Peace @ 22.10.2013, 13:38) ☒

Как Рипсы?)
автомат прикольно конечно)
Но мож тогда либерти? с электронным блоком для переключения за 85 долларов. И через комп управлять переключениями)

А у либерти разве есть нейтралка? Можно поподробнее про TH400?

Автор: flint11 22.10.2013, 17:31

Цитата (DES666 @ 22.10.2013, 16:42) ☒

А у либерти разве есть нейтралка? Можно поподробнее про TH400?

Вот так едет в городе -3ступени <http://www.youtube.com/watch?v=gs74QzzzLAA>
Вот проект на фашке <http://forums.hybridz.org/topic/67179-my-rb26th400-install-write-up/>
Картинки, даже на джипы ставят, куча всяких переходников есть под любые раздатки и двигатели https://www.google.ru/search?q=th400&newwindow=1&rlz=1C1CHMD_ruRU440RU440&espv=210&es_sm=93&tbm=isch&tbo=u&source=univ&sa=X&ei=d3pmUpGKPOmk4gSAioAI&ved=0CDUQsAQ&biw=10

Коробка на 2800HP стоит 4500\$. С запчастями нет проблем и стоимость низкая.
Вот еще тн400 <http://www.youtube.com/watch?v=sukNUm7oEd4>
И еще <http://www.youtube.com/watch?v=QwCweTxxiYE>
<http://www.youtube.com/watch?v=rrM6jieggyY>
<http://www.youtube.com/watch?v=O1LVDmat2gY>
И даже так может) <http://www.youtube.com/watch?v=pmxzR5BNNpI>

О на че наткнулся <http://www.youtube.com/watch?v=dx0DlbsbYKo>
Такого еще не видел 😊 Валящий ротор
<http://www.youtube.com/watch?v=s6twhzh2As4>
Трех секционный!

Автор: 1979 23.10.2013, 2:32

Цитата (flint11 @ 23.10.2013, 0:31)

Вот так едет в городе -3ступени <http://www.youtube.com/watch?v=gs74QzzzLAA>
Вот проект на фашке <http://forums.hybridz.org/topic/67179-my-rb26th400-install-write-up/>
Картинки, даже на джипы ставят, куча всяких переходников есть под любые раздатки и двигатели https://www.google.ru/search?q=th400&newwindow=1&rlz=1C1CHMD_ruRU440RU440&esrv=210&es_sm=93&tbm=isch&tbo=u&source=univ&sa=X&ei=d3pmUpGKPOmk4gSAioAI&ved=0CDUQsAQ&biw=1
Коробка на 2800HP стоит 4500\$. С запчастями нет проблем и стоимость низкая.
Вот еще тн400 <http://www.youtube.com/watch?v=sukNUm7oEd4>
И еще <http://www.youtube.com/watch?v=QwCweTxxiYE>
<http://www.youtube.com/watch?v=rrM6jieggyY>
<http://www.youtube.com/watch?v=O1LVDmat2gY>
И даже так может) <http://www.youtube.com/watch?v=pmxzR5BNNpI>

О на че наткнулся <http://www.youtube.com/watch?v=dx0DlbsbYKo>
Такого еще не видел 😊 Валящий ротор
<http://www.youtube.com/watch?v=s6twhzh2As4>
Трех секционный!

Мы ставим тоже автомат на свой 33 4 вд скай. Только ставим поверглайд и у рипсов стоит поверглайд 😊

Автор: flint11 23.10.2013, 6:23

Цитата (1979 @ 23.10.2013, 4:32)

Мы ставим тоже автомат на свой 33 4 вд скай. Только ставим поверглайд и у рипсов стоит поверглайд 😊

Я так понял паверглэйд это разновидность тн400, только усиленная?

Автор: 1979 23.10.2013, 7:24

Цитата (flint11 @ 23.10.2013, 13:23)

Я так понял паверглэйд это разновидность тн400, только усиленная?

<http://www.atiracing.com/products/trans/pg/>

Автор: flint11 23.10.2013, 8:17

Цитата (1979 @ 23.10.2013, 9:24)

<http://www.atiracing.com/products/trans/pg/>

Подскажи пожалуйста какие переда точные числа использовали и под какие цели? Мне нужно хотя бы примерно ориентироваться в каком направлении двигаться. Адаптер под раздатку и колокол тоже у них брали?

Автор: DES666 23.10.2013, 11:39

Цитата (flint11 @ 23.10.2013, 17:31)

Коробка на 2800HP стоит 4500\$. С запчастями нет проблем и стоимость низкая.

Чё т совсем халява какая-то!

Паверглэйд тема интересная, но стоит уже прилично есть ли смысл покупать её вместо ТН400?

Автор: 1979 23.10.2013, 13:41

Цитата (flint11 @ 23.10.2013, 15:17)

Подскажи пожалуйста какие переда точные числа использовали и под какие цели? Мне нужно хотя бы примерно ориентироваться в каком направлении двигаться. Адаптер под раздатку и колокол тоже у них брали?

Колокол у них. Переходник под раздатку/ заготовку тоже у них. Передачи длинные их всего 2. Главную пару выбрать было проблемой.

Цитата (DES666 @ 23.10.2013, 18:39)

Чё т совсем халява какая-то!

Паверглэйд тема интересная, но стоит уже прилично есть ли смысл покупать её вместо ТН400?

Мощнее намного. Цена приемлемая. Рипс используют модель поверглайда про мод.

Автор: STR-13 23.10.2013, 16:39

Обсуждение автоматов хорошо, но появилась мысль на счет блока фулл-рейс.
Являюсь обладателем 33 В-спека, а значит у меня стоит Актив ЛСД, и он завязан на аттесу, сам блок фулл-рейс рулит только блокировкой в раздатке, а что если поставить еще один блок на дифф, по сути выйдет дешевле чем брать ЛСД + Редуктор + Привода (Есть инфа что у него свои, 24U)
В итоге получаем полностью настраиваемый дифф, с принудительной блокировкой для драга.
Пойду рыть инет, какой там соленоид на управление стоит 😊

Автор: Peace 24.10.2013, 4:21

Цитата (STR-13 @ 23.10.2013, 18:39) ☒

Обсуждение автоматов хорошо, но появилась мысль на счет блока фулл-рейс.
Являюсь обладателем 33 В-спека, а значит у меня стоит Актив ЛСД, и он завязан на аттесу, сам блок фулл-рейс рулит только блокировкой в раздатке, а что если поставить еще один блок на дифф, по сути выйдет дешевле чем брать ЛСД + Редуктор + Привода (Есть инфа что у него свои, 24U)
В итоге получаем полностью настраиваемый дифф, с принудительной блокировкой для драга.
Пойду рыть инет, какой там соленоид на управление стоит 😊

Ты в фуллрейс напиши, они тебе подскажут.
Контроллер можно установить в режиме пиггибек, тогда я думаю дифф будет работать как надо.

Автор: DES666 24.10.2013, 10:32

Цитата (1979 @ 23.10.2013, 13:41) ☒

Главную пару выбрать было проблемой.

На какой в итоге остановились если не секрет?

Цитата (1979 @ 23.10.2013, 13:41) ☒

Мощнее намного. Цена приемлемая. Рипс используют модель поверглайда про мод.

Ну если TH400 держит 2800HP и этого за глаза))
По цене паверглейд SG-4 я так понял в районе чирика +- как и либерти, но под либерти весь тоннель надо переваривать, а какие переделки с кузовом если ставить TH400 или паверглейд SG-4, SG-2?

Автор: Peace 24.10.2013, 10:53

Кстати не нашел модель поверглайд про мод.
Автомат конечно круто)
Но это не тот фан уже)
Две передачи это как троллейбус) скучно, уныло, но очень эффективно.

Либерти тема, с эйршифтером вообще не заметно переключений) и для кольца если что сгодится) тока тоннель конечно переделывать пиздец из-за поискового механизма ихнего. который сверху стоит)

Автор: flint11 24.10.2013, 11:09

Цитата (STR-13 @ 23.10.2013, 18:39) ☒

Обсуждение автоматов хорошо, но появилась мысль на счет блока фулл-рейс.
Являюсь обладателем 33 В-спека, а значит у меня стоит Актив ЛСД, и он завязан на аттесу, сам блок фулл-рейс рулит только блокировкой в раздатке, а что если поставить еще один блок на дифф, по сути выйдет дешевле чем брать ЛСД + Редуктор + Привода (Есть инфа что у него свои, 24U)
В итоге получаем полностью настраиваемый дифф, с принудительной блокировкой для драга.
Пойду рыть инет, какой там соленоид на управление стоит 😊

<http://photo.qip.ru/users/flint11/200699573/215841812/>
Тот же блок клапанов что и на полный привод.
Только система фулл-рейс подсоединяется к эл. мотору насоса. Как реализовать это на соленоиде нужно подумать.

Автор: 1979 24.10.2013, 12:49

Цитата (Peace @ 24.10.2013, 17:53) ☒

Кстати не нашел модель поверглайд про мод.
Автомат конечно круто)
Но это не тот фан уже)
Две передачи это как троллейбус) скучно, уныло, но очень эффективно.

Либерти тема, с эйршифтером вообще не заметно переключений) и для кольца если что сгодится) тока тоннель конечно переделывать пиздец из-за поискового механизма ихнего. который сверху стоит)

Вот это называют про модом поверглайд
<http://www.atiracing.com/products/trans/pg/straight-cut-proglide.htm>
Вот кит колокола под рб 26
<http://www.atiracing.com/products/adapterk/akit.htm>

Либерти стоит у нас боевых корчах. Но это только на драг.

Автор: STR-13 24.10.2013, 13:12

Цитата (flint11 @ 24.10.2013, 11:09) ☒

<http://photo.qip.ru/users/flint11/200699573/215841812/>
Тот же блок клапанов что и на полный привод.
Только система фулл-рейс подсоединяется к эл. мотору насоса. Как реализовать это на соленоиде нужно подумать.

Пускай оба блока управляю насосом через диоды. А своим соленоидом управляет каждый из блоков.
А фулл-рейс у себя пишу: Снимайте Актив ЛСД и ставте просто блоку.
В теории все должно работать, если блоки соленоидов одинаковые.

Автор: 1979 24.10.2013, 13:15

Цитата(STR-13 @ 24.10.2013, 20:12) 

Пускай оба блока управляю насосом через диоды. А своим соленоидом управляет каждый из блоков.
А фулл-рейс у себя пишут: Снимайте Актив ЛСД и ставте просто блоку.
В теории все должно работать, если блоки соленоидов одинаковые.

На ви спеке можно сделать нормальное отключение вд и равномерное вращение задних колес. Но для этого нужен не сток мозг. Одними тумблерами не обойтись....

Автор: STR-13 24.10.2013, 13:31

Цитата(1979 @ 24.10.2013, 13:15) 

На ви спеке можно сделать нормальное отключение вд и равномерное вращение задних колес. Но для этого нужен не сток мозг. Одними тумблерами не обойтись....

Так я и говорю, поставив Два Фулл рейсовских контроллера, один рулит Аттесой, другой дифом. Насос включают оба через диоды (Что бы друг на друга не влияли), а каждый управляет своим соленоидом.
А мозг двигателя в данный момент ПФЦ и уходить с нее не хочу. То что на АЕМе или другом мозге это реализовать можно я знаю.

Автор: flint11 24.10.2013, 13:44

Цитата(STR-13 @ 24.10.2013, 15:31) 

Так я и говорю, поставив Два Фулл рейсовских контроллера, один рулит Аттесой, другой дифом. Насос включают оба через диоды (Что бы друг на друга не влияли), а каждый управляет своим соленоидом.
А мозг двигателя в данный момент ПФЦ и уходить с нее не хочу. То что на АЕМе или другом мозге это реализовать можно я знаю.

Дело в том что фулл рейс вообще не подключается к соленоидам. Посмотри у них схему подключения.

Автор: STR-13 24.10.2013, 13:52

Цитата(flint11 @ 24.10.2013, 13:44) 

Дело в том что фулл рейс вообще не подключается к соленоидам. Посмотри у них схему подключения.

Из того что есть у них на сайте, я понял что черный и белый провод, как раз и подключаются к соленоиду... А насос через реле, управление реле: на зажигание, а отрицательная часть через выключатель по давлению, на массу. (Тогда диоды отпадают)
Я понял схема такая.

Автор: flint11 24.10.2013, 14:25

Цитата(STR-13 @ 24.10.2013, 15:52) 

Из того что есть у них на сайте, я понял что черный и белый провод, как раз и подключаются к соленоиду... А насос через реле, управление реле: на зажигание, а отрицательная часть через выключатель по давлению, на массу. (Тогда диоды отпадают)
Я понял схема такая.

Пardonьте, что я тоже глянул, не пойму как об..ся. В их пдф мануале написано к соленоиду. А на сайте вроде читал к моторчику. Гляну еще раз пойду.

Автор: STR-13 24.10.2013, 14:36

Цитата(flint11 @ 24.10.2013, 14:25) 

Пardonьте, что я тоже глянул, не пойму как об..ся. В их пдф мануале написано к соленоиду. А на сайте вроде читал к моторчику. Гляну еще раз пойду.

У них на сайте инструкция еще та...

А так если чисто логически подумать то все должно быть как написал выше, давление же в широком диапазоне изменяется, а тут без соленоида не как. По началу думал что и насос управляется через контроллер. Но понял что его управлением занимается, чисто выключатель по давлению.

Автор: flint11 25.10.2013, 11:13

Цитата(STR-13 @ 24.10.2013, 16:36) 

У них на сайте инструкция еще та...
А так если чисто логически подумать то все должно быть как написал выше, давление же в широком диапазоне изменяется, а тут без соленоида не как.
По началу думал что и насос управляется через контроллер. Но понял что его управлением занимается, чисто выключатель по давлению.

Вот еще схема гидравлики бнр34

<http://photo.qip.ru/users/flint11/200699573/215848318/>

Автор: swooper 30.10.2013, 21:46

Цитата(1979 @ 23.10.2013, 1:32) 

Мы ставим тоже автомат на свой ЗЗ 4 вд скай. Только ставим поверглайд и у рипсов стоит поверглайд 😊

Так какая коробка лучше для R34 секвенталка OS или TH400? Есть ли готовые киты TH400 для R34?

Автор: Peace 31.10.2013, 6:06

Странно сравнивать Автомат и Секвентал OS)))

Смотря для каких целей тебе

Автомат - ты должен понимать у тебя будет две передачи - то есть по городу ты мягко говоря будешь очень посредственно ехать и любая импреза со светофора упрыгает от тебя, ты ведь не будешь с каждого светофора с лаунча трогаться. Автомат это драг+ возможность доехать до драга комфортно, но не слишком резко.

Секвентал OS - одна из лучших, универсальных коробок, если не лучшая. На ней и по городу, и на драге и по кольцу и на дрфите(если у тебя 2WD). Все что хочешь. Это может и не самый лучший для драга, но вполне достойный, зато все остальное не страдает. Конечно город не такой удобный как на H-образной, постоянно перешелкивать передачи на 1ую не так уж приятно.

Так что выбор исключительно из назначения машины.

Автор: DES666 31.10.2013, 10:18

Уже всерьез задумался о продаже своего ОСа и покупке ТН400))) Но есть ли кто в рашес ТН400 хотелось бы поподробнее узнать какие переделки под него, какая реальная стоимость и сколько он в реале держит потому что цифры 4500\$ и 2800HP какие-то уж больно сладкие)))

Автор: flint11 31.10.2013, 13:49

Цитата(Peace @ 31.10.2013, 8:06)

Странно сравнивать Автомат и Секвентал OS)))

Смотря для каких целей тебе

Автомат - ты должен понимать у тебя будет две передачи - то есть по городу ты мягко говоря будешь очень посредственно ехать и любая импреза со светофора упрыгает от тебя, ты ведь не будешь с каждого светофора с лаунча трогаться. Автомат это драг+ возможность доехать до драга комфортно, но не слишком резко.

Секвентал OS - одна из лучших, универсальных коробок, если не лучшая. На ней и по городу, и на драге и по кольцу и на дрфите(если у тебя 2WD). Все что хочешь. Это может и не самый лучший для драга, но вполне достойный, зато все остальное не страдает. Конечно город не такой удобный как на H-образной, постоянно перешелкивать передачи на 1ую не так уж приятно.

Так что выбор исключительно из назначения машины.

Тут еще с большим ведром тоже на каждом светофоре не стартанеш с импрезой, а на "маленькой" нет и смысла ставить такой автомат. По драговым автоматам мало знаю, конкретно на тн400 три скорости, и по ходу они бывают до пяти скоростей, могу ошибаться.

Автор: 1979 31.10.2013, 15:27

Цитата(flint11 @ 31.10.2013, 20:49)

Тут еще с большим ведром тоже на каждом светофоре не стартанеш с импрезой, а на "маленькой" нет и смысла ставить такой автомат. По драговым автоматам мало знаю, конкретно на тн400 три скорости, и по ходу они бывают до пяти скоростей, могу ошибаться.

вообще то автоматы мы брали для лучшего старта. на них есть функция трансбрейка с нее старт чудовой. касательно ос 88: у нас они стояли у Криволапова Алексея, после некоторый стартов, потребовался ребилд коробки, машина полтора года стоит без дела...

У Максима Горбачева уже была переборка в том сезоне, в этом переходит на либерти пневму

У нас на гуляльном 33 стоит сиквентал квайф, в том году меняли первичный вал, в этом году ребилд 4 передачи и задней

Время вышеперечисленных авто средние и высокие 9 сек. А высокие 9 сек едет у нас Огородников А. и на простом гикен 3 <http://forums.drom.ru/gt-projects/t1151834157.html>

Автор: DES666 31.10.2013, 15:59

Цитата(1979 @ 31.10.2013, 15:27)

А высокие 9 сек едет у нас Огородников А. и на простом гикен 3 <http://forums.drom.ru/gt-projects/t1151834157.html>

С какими ГП если не секрет? Передние привода драйвшафт?

Автор: 1979 31.10.2013, 16:02

Цитата(DES666 @ 31.10.2013, 22:59)

С какими ГП если не секрет? Передние привода драйвшафт?

все сток: и привода и гп. гп с 32 бнр.

Автор: Peace 1.11.2013, 15:41

Цитата(flint11 @ 31.10.2013, 15:49)

Тут еще с большим ведром тоже на каждом светофоре не стартанеш с импрезой, а на "маленькой" нет и смысла ставить такой автомат. По драговым автоматам мало знаю, конкретно на тн400 три скорости, и по ходу они бывают до пяти скоростей, могу ошибаться.

Ну насколько больше ведро?

У меня BorgWarner S362FMW - вполне сносно трогается без лаунча, оборотов с 6 тысяч и валит нормально)

Три скорости, но как я понял из 1ой делают транс-брейк.

для1979:

Ну конечно когда речь идет о машинах специально для драга - мне кажется любая механика будет требовать ребилда - сам кулачковый механизм это подразумевает, там ведь всегда удары ведь по "муфте быстрого включения" ну вообще по их аналогу синхронизаторов. Я думаю в автоматах тоже придется менять периодически "бублик" или как он по английский называется torque converter кажется.

Либерти конечно шикарна, но вот не уверен что она не будет тербовать ребилда, машина на либерти за которой я наблюдаю пока сделала довольно мало стартов чтобы делать выводы о неубиваемости ее.

Автор: swooper 1.11.2013, 22:54

Цитата(1979 @ 31.10.2013, 15:02) 

все сток: и привода и гп. гп с 32 бпр.

так есть ли ТН400 которую можно использовать в городе?

Автор: Peace 2.11.2013, 5:11

Цитата(swooper @ 2.11.2013, 0:54) 

так есть ли ТН400 которую можно использовать в городе?

Да любую, этож автомат, полюбой будешь ездить в городе комфортно.

Автор: flint11 2.11.2013, 11:19

Цитата(Peace @ 1.11.2013, 17:41) 

Ну насколько больше ведро?

У меня BorgWagner S362FMW - вполне сносно трогается без лаунча, оборотов с 6 тысяч и валит нормально)
Три скорости, но как я понял из 1ой делают транс-брейк.

6 тысяч это как бы уже ведро:) У меня т51р тоже на 26ом с 6 ехал, меня это не напрягало. Но многие скажут это поздно, нужно ниже.
Трансбрейк, это режим торможения передачей, т.е. в этом режиме включены одновременно первая и задняя передача, ты не держишь педаль тормоза а кнопкой удерживаешь включенной заднюю передачу, раскручиваешь двигатель и отпускаешь кнопку.

Расскажи как сопротивлением соленоидов на мозг атессы поступил? Я на своих намерял 7ом, отрезал оба соленоиды от мозга, на рабочий соленоид подключил етс-про фуллрейс, а чтоб мозг не возмущался поставлю сопротивления [http://www.ebay.com/itm/250911320010?](http://www.ebay.com/itm/250911320010?ssPageName=STRK:MEWNX:IT&_trksid=p3984.m1497.l2649)
ssPageName=STRK:MEWNX:IT&_trksid=p3984.m1497.l2649 ниже Ватами не нашел с таким сопротивлением.

Цитата(swooper @ 2.11.2013, 0:54) 

так есть ли ТН400 которую можно использовать в городе?

Смотря какой бублик возьмешь, они есть под разный сталл спид <http://www.bteracing.com/Torque-Converters/>
ГП можно подобрать по калькулятору <http://hotrodworks.net/hotrodmath/quarter.html>

Еще посидел посмотрел проекты рипсов их времена и скорость на выходе, вес, и размеры шин. Получается на паверглейте с передаточными числами 1.82-1.00 они используют ГП 4.11 на всех своих проектах.
Для примера: Вес их драгстера 2160lb, шины 33.5", скорость на выходе 175mph 7.86сек, мощность 1200.
Мегавот 2-3700lb, шины 26.0", скорость на выходе 162mph 8.51сек, мощность 1350.
Обороты на финише 9000, не выше.

Автор: Peace 4.11.2013, 19:49

Цитата(flnt11 @ 2.11.2013, 13:19) 

6 тысяч это как бы уже ведро:) У меня т51р тоже на 26ом с 6 ехал, меня это не напрягало. Но многие скажут это поздно, нужно ниже.
Трансбрейк, это режим торможения передачей, т.е. в этом режиме включены одновременно первая и задняя передача, ты не держишь педаль тормоза а кнопкой удерживаешь включенной заднюю передачу, раскручиваешь двигатель и отпускаешь кнопку.

Расскажи как сопротивлением соленоидов на мозг атессы поступил? Я на своих намерял 7ом, отрезал оба соленоиды от мозга, на рабочий соленоид подключил етс-про фуллрейс, а чтоб мозг не возмущался поставлю сопротивления [http://www.ebay.com/itm/250911320010?](http://www.ebay.com/itm/250911320010?ssPageName=STRK:MEWNX:IT&_trksid=p3984.m1497.l2649)
ssPageName=STRK:MEWNX:IT&_trksid=p3984.m1497.l2649 ниже Ватами не нашел с таким сопротивлением.

Не я имею ввиду что с 6 тысяч тачка уже валит во всю, а трогаться со светофора можно тысяч с 4х, портинг шмортинг, настройки раскручивается быстро в принципе. Ну ладно вообще-мто не об этом щас.

Я ETS подключил в режиме hard-wire - тоест сток мозг атессы я исключил совсем и у меня горит постоянно 4WD, и стрелка момента лежит на нуле.
Там есть мануалчик у них, от какого-то кольцевика, который еще G-Sensor установил в багажнике, там в принципе все совсем просто, часа 2 с прокидкой всех проводов заняло.

Автор: flnt11 4.11.2013, 21:49

Цитата(Peace @ 4.11.2013, 21:49) 

Не я имею ввиду что с 6 тысяч тачка уже валит во всю, а трогаться со светофора можно тысяч с 4х, портинг шмортинг, настройки раскручивается быстро в принципе. Ну ладно вообще-мто не об этом щас.

Я ETS подключил в режиме hard-wire - тоест сток мозг атессы я исключил совсем и у меня горит постоянно 4WD, и стрелка момента лежит на нуле.
Там есть мануалчик у них, от какого-то кольцевика, который еще G-Sensor установил в багажнике, там в принципе все совсем просто, часа 2 с прокидкой всех проводов заняло.

Да все там прошерстил, про 34й пишу, что схему подключения выложат позже, и это позже уже год как. Ну и ладно я сам уже разобрался со всем, по такому принципу как я сделал все должно работать и показывать.
Только я g-сенсор и мозг поставил под подлокотник, только два провода(черный и белый) вывел в багажник на соленоид, кстати у 34го провод на рабочий соленоид синий(114пин), а второй общий у соленоидов (питание+12) отрезал от реле соленоидов(синий с белой полосой) который тоже рядом с мозгом атессы.
На пины сток мозга атессы 114 и 115 поставил сопротивления 7 Ом. А, и еще возле резервуара с жидкостью есть фишка отключения аварийного соленоиды, разъединил.
Остальные провода етс-про(синий, зеленый, красный) вывел на мозг двигателя.

Автор: Peace 5.11.2013, 0:07

Цитата(flnt11 @ 4.11.2013, 23:49) 

Да все там прошерстил, про 34й пишу, что схему подключения выложат позже, и это позже уже год как. Ну и ладно я сам уже разобрался со всем, по такому принципу как я сделал все должно работать и показывать.
Только я g-сенсор и мозг поставил под подлокотник, только два провода(черный и белый) вывел в багажник на соленоид, кстати у 34го провод на рабочий соленоид синий(114пин), а второй общий у соленоидов (питание+12) отрезал от реле соленоидов(синий с белой полосой) который тоже рядом с мозгом атессы.
На пины сток мозга атессы 114 и 115 поставил сопротивления 7 Ом. А, и еще возле резервуара с жидкостью есть фишка отключения аварийного соленоиды, разъединил.
Остальные провода етс-про(синий, зеленый, красный) вывел на мозг двигателя.

У меня же 32ой, там все просто.

Автор: flint11 5.11.2013, 12:29

Продолжаю рыть по автоматам:) Так же есть предпочтение в сторону того или иного автомата, исходя из веса автомобиля и цели его использования.
Сравнение автоматов http://www.chevyhiperformance.com/tech/engines_drivetrain/transmission/1109chp_picking_the_right_automatic_transmission/viewall.html

Автор: keciy 11.11.2013, 15:49

скажите пожалуйста, а етс про модулирует по шим 0 - 12 вольт? на какой нибудь провод? или можно заставить его это делать? хочу такую же волшебную коробочку на марк2 4вд.

Автор: flint11 12.11.2013, 11:14

Цитата(keciy @ 11.11.2013, 17:49)

скажите пожалуйста, а етс про модулирует по шим 0 - 12 вольт? на какой нибудь провод? или можно заставить его это делать? хочу такую же волшебную коробочку на марк2 4вд.

Не проверял, но похоже что по типу шим, провода черный и белый. По сути это тот же DCCD. Разбирал свой-на плате надпись DCCD pro))) Тоесь электромуфта рулить он умеет.
Вот как на субару http://dccdpro.com/zcart/index.php?main_page=product_info&cPath=1&products_id=2&gclid=CKTM6ZrZ3roCFFN7cAodbXMA0g
У них же и на Эво есть, очень похож на етс-про http://dccdpro.com/zcart/index.php?main_page=product_info&cPath=4&products_id=7

Автор: keciy 12.11.2013, 12:01

Разобрал ЕТС, а там надпись DCCD??? забавно...
точно, про субару то и забыл, походу то, что надо, буду копать)
а так да, суть одна, диффиринциал с электронным пакетом)
по сути они все выполняют одно и тоже.)) с помощью газа и г сенсора, ну это в автомате.
подключаются тоже одинаково плюс и минус на соленоид раздатки)))
мне кажется должны они будут работать на тойоте, полный привод то тоже управляется этим самым одним соленоидом, не считая мозга, датчика руля, абса и прочей белеберды)))
просто остается узнать сколько они модулируют, т.к. для маркового соленоида мне точно известно что там 0-12 вольт.
хотя чего там узнавать... надо покупать да прикручивать) и пробывать.

почитал установку етса на ниссаны, всё стало поня)))
замерьте пожалуйста, сколько выдает вольтов с черного и белого))))))
получается что всё это одна фигня???)
почему тогда разница в цене у dccd 349\$ и ETS PRO 599\$?)))))

Автор: flint11 12.11.2013, 13:06

Цитата(keciy @ 12.11.2013, 14:01)

Разобрал ЕТС, а там надпись DCCD??? забавно...
точно, про субару то и забыл, походу то, что надо, буду копать)
а так да, суть одна, диффиринциал с электронным пакетом)
по сути они все выполняют одно и тоже.)) с помощью газа и г сенсора, ну это в автомате.
подключаются тоже одинаково плюс и минус на соленоид раздатки)))
мне кажется должны они будут работать на тойоте, полный привод то тоже управляется этим самым одним соленоидом, не считая мозга, датчика руля, абса и прочей белеберды)))
просто остается узнать сколько они модулируют, т.к. для маркового соленоида мне точно известно что там 0-12 вольт.
хотя чего там узнавать... надо покупать да прикручивать) и пробывать.

Да, могу фото выложить внутренки.
Только у субары и марка по другому, у них электромуфта зажимает пакет фрикционов, так же у финика fx35-45, я что раньше и спрашивал-пробовал ли кто тулить раздатку от финика в гтр. А у 32-34го гтр гидро-электронная система, зажимает пакет фрикционов гидравлика, а величина прижимания фрикционов регулируется соленоидом, поэтому в данном случае мы подключаемся к соленоиду а не к электромуфте. Вот посмотри как эл.муфта устроена http://autodata.ru/article/all/mezhosevoy_differentsial_s_izmenyaemoy_stepenyu_blokirovki_dccd/
Да, соленоиды на атесе работают от 12в, по идее чтобы управлять этим нужна ШИМ.

Автор: keciy 12.11.2013, 13:24

дело за малым, скрестить с http://toyota-club.net/files/faq/11-02-20_faq_ifour.htm
)))

Автор: flint11 12.11.2013, 13:36

В стоке на соленоид подходит питание 12в от реле. Сток мозг етс замыкает второй контакт от соленоида на массу, таким образом и управляет.

Автор: keciy 12.11.2013, 13:49

на марке также, 12в приходит с реле на соленоид, а дальше массой рулится.
не которые люди молодцы, желая ручное включение 4вд делают тупо кнопку на замыкание и получается полная блокировка раздатки, наездили уже не мало тыщ км в таком реже, без мозга просто с кнопкой. естественно не постоянно вкыл.
но мне не ручной режим интересен, а автоматический, что б комфортно по городу двигатся, а не включать 4вд когда надо, а то в марке 1UZ, заместо бимса))

Автор: flint11 12.11.2013, 17:04

Цитата(keciy @ 12.11.2013, 15:49)

на марке также, 12в приходит с реле на соленоид, а дальше массой рулится.
не которые люди молодцы, желая ручное включение 4вд делают тупо кнопку на замыкание и получается полная блокировка раздатки, наездили уже не мало тыщ км в таком реже, без мозга просто с кнопкой. естественно не постоянно вкыл.
но мне не ручной режим интересен, а автоматический, что б комфортно по городу двигатся, а не включать 4вд когда надо, а то в марке 1UZ, заместо бимса))

Как-то Harvest расписывал про коробки автомат <http://forums.drom.ru/gt-projects/t1151315505-p23.html>

Цитата(keciy @ 12.11.2013, 15:49)

на марке также, 12в приходит с реле на соленоид, а дальше массой рулится.
не которые люди молодцы, желая ручное включение 4вд делают тупо кнопку на замыкание и получается полная блокировка раздатки, наездили уже не мало тыщ км в таком реже, без мозга просто с кнопкой. естественно не постоянно вкыл.
но мне не ручной режим интересен, а автоматический, что б комфортно по городу двигаться, а не включать 4вд когда надо, а то в марке 1UZ, завместо бимса))

1UZ, слышан и сам был свидетелем, очень не надежный двигатель. Пацаны в дрифтовой альтезе юзали его, не вылазили с него, бедняги.

А вот и мануалы и софт на етс-про))) http://dccdpro.com/?page_id=10

На русском http://dccdpro.ru/?page_id=50

Похоже фуллрейс перепродает продукцию dccdpro и не хочет чтобы о ней узнали!

Есть еще версии, которые могут отображать уровень блокировки http://dccdpro.com/zcart/index.php?main_page=popup_image&pID=2

<http://www.youtube.com/watch?v=7DeNZzZ2mmc> У себя нашел 8 свободных контактов на плате, думаю какнибудь прозвоню их. У них на сайте есть инструкция но для версии с выведенными проводами с блока дсдпро под индикацию <http://dccdpro.com/main/wp-content/downloads/Cluster%20pinouts.pdf>

Еще наткнулся на такую штуку <http://www.mapdccd.com/> <http://forums.nasioc.com/forums/showthread.php?p=39056413> думаю что можно и ее поставить на гтр.

Автор: DES666 13.11.2013, 11:14

Цитата (flint11 @ 12.11.2013, 17:04)

А вот и мануалы и софт на етс-про))) http://dccdpro.com/?page_id=10

На русском http://dccdpro.ru/?page_id=50

Похоже фуллрейс перепродает продукцию dccdpro и не хочет чтобы о ней узнали!

Есть еще версии, которые могут отображать уровень блокировки http://dccdpro.com/zcart/index.php?main_page=popup_image&pID=2

<http://www.youtube.com/watch?v=7DeNZzZ2mmc> У себя нашел 8 свободных контактов на плате, думаю какнибудь прозвоню их. У них на сайте есть инструкция но для версии с выведенными проводами с блока дсдпро под индикацию <http://dccdpro.com/main/wp-content/downloads/Cluster%20pinouts.pdf>

Еще наткнулся на такую штуку <http://www.mapdccd.com/> <http://forums.nasioc.com/forums/showthread.php?p=39056413> думаю что можно и ее поставить на гтр.

Я правильно понял что етс-про от фуллрейс и дсд-про это одно и тоже? Если да то будет ли работать дсд-про (етс-про) при выкинутом АБС и как этот девайс может помочь в дрэге?

Автор: flint11 13.11.2013, 21:18

Цитата (DES666 @ 13.11.2013, 13:14)

Я правильно понял что етс-про от фуллрейс и дсд-про это одно и тоже? Если да то будет ли работать дсд-про (етс-про) при выкинутом АБС и как этот девайс может помочь в дрэге?

Я думаю одно и тоже. У меня нет на руках дсд про, не могу их сравнить внутренне. Просто скорей всего фуллрейс практическим путем подстроили его под гтр и это легко сделать самим при помощи программы DCCDPro.

Так выглядит мой етс-про.

<http://photo.qip.ru/users/flint11/200699573/216002170/>

<http://photo.qip.ru/users/flint11/200699573/216002163/>

Цифровой g-сенсор(под платой двусторонний скотч)<http://photo.qip.ru/users/flint11/200699573/216002177/>

Хорош тем, что сразу на старте можешь выставить 50-50. АБС ему не нужен, опирается на сигнал ТПС, и свой g-сенсор в авто режиме.

Автор: кесюй 14.11.2013, 7:32

и за что 600 баксов платить?))))))

осталось кабель разобрать юсб - дсд чтоб 100 баксов не платить 😊

насколько я понял из описания, когда жмякаешь газ в пол, если он на автомате, то он автоматом и выставляет 50на50

Автор: DES666 14.11.2013, 12:45

Цитата (кесюй @ 14.11.2013, 7:32)

и за что 600 баксов платить?))))))

осталось кабель разобрать юсб - дсд чтоб 100 баксов не платить 😊

насколько я понял из описания, когда жмякаешь газ в пол, если он на автомате, то он автоматом и выставляет 50на50

разница как я понимаю 100-150 баксов)))

Автор: Pease 14.11.2013, 13:15

Вот именно по этому у нас очень мало толковых разработок и инноваций.

потому что мы всегда говорим - а за что платить? Он придумал а я сделаю также.

Да хотябы за то что они это придумали и посмотрев Вы поняли как они это придумали, так сказать отблагодарить за их труд, темболее не бох весть какие деньги берут за свои труды, накидывают 100-150 баксов с верху.

Автор: flint11 14.11.2013, 13:17

Цитата (кесюй @ 14.11.2013, 9:32)

и за что 600 баксов платить?))))))

осталось кабель разобрать юсб - дсд чтоб 100 баксов не платить 😊

насколько я понял из описания, когда жмякаешь газ в пол, если он на автомате, то он автоматом и выставляет 50на50

Уровень и чувствительность в автоматическом режиме можно настроить через прогу.

В 11 пункте хорошо расписана его работа https://docs.google.com/file/d/0B0hpJVVH4fzOYmY3MTMhM2UtMDI3ZS00MDg2LWJhNjUtZjhlZTA4Nzc2OWZm/edit?usp=drive_web&pli=1

В режиме мануал(крутилкой)можно выставить вподь до 50/50.

Автор: кесюй 14.11.2013, 13:22

dccd - 350\$ + кабель 100\$

ets - 599\$ со скидкой обычная цена 699\$

етс с кабелем в комплекте

в кабеле вряд ли что то загадочное кроме распиновки.

двойная накрутка попахивает бизнесом по русски)))

я вот куплю дсдс, прикручу к марковнику, настрою что б работало, и что мне тоже можно будет продавать это скажем... со 200% накруткой потому что мне так захотелось?

Автор: flint11 14.11.2013, 13:58

Цитата(keciy @ 14.11.2013, 15:22)

dccd - 350\$ + кабель 100\$
ets - 599\$ со скидкой обычная цена 699\$
ets с кабелем в комплекте
в кабеле вряд ли что то загадочное кроме распиновки.

двойная накрутка попахивает бизнесом по русски)))

я вот куплю дсдс, прикручу к марковнику, настрою что б работало, и что мне тоже можно будет продавать это скажем... со 200% накруткой потому что мне так захотелось?

Кабель вообще ни как не может стоить даже с накруткой 100 баксов. Там тупо распайка проводов.

Автор: keciy 14.11.2013, 15:26

тем не менее
USB Tuning Kit
USB Tuning Kit (+\$100.00)
http://dcccpro.com/zcart/index.php?main_page=product_info&cPath=1&products_id=2

Автор: flint11 14.11.2013, 19:22

Не, ребята, я ошибался на счет кабеля. Прозвонил его, там есть на некоторых контактах накопитель, некоторые звонятся в определенной полярности. Не простой кабель, с платой.

Гугл на запрос TTL-232R-5V-AJ выдает много вариантов, там и цену найдете, 20 баксов мне попалось.
<http://photo.qip.ru/users/flint11/200699573/216011404/>
<http://photo.qip.ru/users/flint11/200699573/216011402/>

Ну и мне все таки удалось подключится к блоку :)
Вот настройки зашитые в ets-про
<http://photo.qip.ru/users/flint11/200699573/216011397/>
Обе проги выложенные на сайте дсдспро работают.
Перед тем как подключатся установил драйвер на шнурок усб. Тоже есть там же.

Вот сюда поместил блок, там же на панельке тунеля цифровой g-сенсор
<http://photo.qip.ru/users/flint11/200699573/216011398/>

Управление вывел в район подлокотника, шнурок усб выведу в подлокотник
<http://photo.qip.ru/users/flint11/200699573/216011400/>
<http://photo.qip.ru/users/flint11/200699573/216011401/>

Автор: keciy 14.11.2013, 22:27

это кабель простой до нельзя)
вот именно 20\$ ему и цена

это переходник юсб - компорт - джек 3.5мм в одном флаконе.
я рации примерно таким же прошиваю, только всё отдельно, 3.5мм - ком, и отдельный юсб - ком =)

панелька классная.
жи сенсор на панельке?
его ж вроде рекомендуют крепить к железу в центре масс автомобиля, или не?

Автор: flint11 15.11.2013, 5:40

Цитата(keciy @ 15.11.2013, 0:27)

это кабель простой до нельзя)
вот именно 20\$ ему и цена

это переходник юсб - компорт - джек 3.5мм в одном флаконе.
я рации примерно таким же прошиваю, только всё отдельно, 3.5мм - ком, и отдельный юсб - ком =)

панелька классная.
жи сенсор на панельке?
его ж вроде рекомендуют крепить к железу в центре масс автомобиля, или не?

Нет. Установил рядом со сток джи сенсором на тунель кузова.

Автор: 1979 15.11.2013, 7:32

Цитата(flint11 @ 15.11.2013, 2:22)

Не, ребята, я ошибался на счет кабеля. Прозвонил его, там есть на некоторых контактах накопитель, некоторые звонятся в определенной полярности. Не простой кабель, с платой.

Гугл на запрос TTL-232R-5V-AJ выдает много вариантов, там и цену найдете, 20 баксов мне попалось.
<http://photo.qip.ru/users/flint11/200699573/216011404/>
<http://photo.qip.ru/users/flint11/200699573/216011402/>

Ну и мне все таки удалось подключится к блоку :)
Вот настройки зашитые в ets-про
<http://photo.qip.ru/users/flint11/200699573/216011397/>
Обе проги выложенные на сайте дсдспро работают.
Перед тем как подключатся установил драйвер на шнурок усб. Тоже есть там же.

Вот сюда поместил блок, там же на панельке тунеля цифровой g-сенсор
<http://photo.qip.ru/users/flint11/200699573/216011398/>

Управление вывел в район подлокотника, шнурок усб выведу в подлокотник
<http://photo.qip.ru/users/flint11/200699573/216011400/>
<http://photo.qip.ru/users/flint11/200699573/216011401/>

Спасибо. очень полезная информация !!!

Автор: flint11 15.11.2013, 10:23

Цитата(1979 @ 15.11.2013, 9:32)

Спасибо. очень полезная информация !!!

Пожалуйста:) Не жалко))

Автор: swooper 15.11.2013, 10:48

Цитата(flint11 @ 15.11.2013, 9:23)

Пожалуйста:) Не жалко))

Может у тебя есть фотки того места где находится сток и сенсор?

Автор: DES666 15.11.2013, 11:25

Цитата(flint11 @ 14.11.2013, 19:22)

<http://photo.qip.ru/users/flint11/200699573/216011401/>

Вопрос не по теме, line lock увидел на панели, покупал или сам делал всю систему?

Автор: 1979 15.11.2013, 11:29

видно по стилю установки, что лайнлок с дюке тояма ставили. и кнопку простарта и прочее.

Автор: DES666 15.11.2013, 11:31

Цитата(1979 @ 15.11.2013, 11:29)

видно по стилю установки, что лайнлок с дюке тояма ставили. и кнопку простарта и прочее.

сколько готовая система стоит и что в неё входит? не обязательно дюк но и не кетай))

Автор: flint11 15.11.2013, 11:39

Цитата(1979 @ 15.11.2013, 13:29)

видно по стилю установки, что лайнлок с дюке тояма ставили. и кнопку простарта и прочее.

Угадал))))

Автор: 1979 15.11.2013, 11:41

Цитата(DES666 @ 15.11.2013, 18:31)

сколько готовая система стоит и что в неё входит? не обязательно дюк но и не кетай))

система называется Hurst стоит примерно 150 баксов вроде с доставкой. Есть и на ибее и на саммит рэйсинг.

Автор: flint11 15.11.2013, 11:42

Цитата(DES666 @ 15.11.2013, 13:31)

сколько готовая система стоит и что в неё входит? не обязательно дюк но и не кетай))

Посмотри в ибее, не дорого стоит. Дюк ставил хорст.

Автор: DES666 15.11.2013, 13:01

Цитата(flint11 @ 15.11.2013, 11:42)

Посмотри в ибее, не дорого стоит. Дюк ставил хорст.

Еще вопрос не по теме, как лайнлок взаимодействует с 4вд, я так понимаю лайнлок блокирует переднюю ось, чтобы можно было прогреть зад, при этом 4вд как себя ведёт? нужно отключать 4вд чтобы передок не грёб или как?

Автор: flint11 15.11.2013, 13:26

Цитата(DES666 @ 15.11.2013, 15:01)

Еще вопрос не по теме, как лайнлок взаимодействует с 4вд, я так понимаю лайнлок блокирует переднюю ось, чтобы можно было прогреть зад, при этом 4вд как себя ведёт? нужно отключать 4вд чтобы передок не грёб или как?

Лайн лок не взаимодействует с вд. Надо отключать полный привод перед прогревом. Тупо электроклапан ставится в линию передних тормозов, при

активации системы накачиваешь педалью тормоза давление в контур передних тормозов, потом отключаешь Лайн лок давление в переднем контуре сбрасывается.

Автор: DES666 15.11.2013, 13:51

Цитата(flint11 @ 15.11.2013, 13:26)

Лайн лок не взаимодействует с вд. Надо отключать полный привод перед прогревом. Тупо электроклапан ставится в линию передних тормозов, при активации системы накачиваешь педалью тормоза давление в контур передних тормозов, потом отключаешь Лайн лок давление в переднем контуре сбрасывается.

Сильно не пинайте))) т.е. ставишь тумблер который эмитирует (на 32ом) отключение предохранителя отвечающего за 4вд, загорается на приборке лампочка 4вд, потом активируешь лайнлок, накачиваешь давяк в систему тормозов передней оси, прогреваешь зад, дезактивируешь лайнлок машина покатила вперёд, щёлкаешь тумблер 4вд и снова должен появиться полный привод, при этом мозг аттесы не выкинет какую-нибудь ошибку так что придётся скидывать массу чтобы её абнулить и чтобы появился 4вд?

Автор: flint11 15.11.2013, 14:46

Цитата(DES666 @ 15.11.2013, 15:51)

Сильно не пинайте))) т.е. ставишь тумблер который эмитирует (на 32ом) отключение предохранителя отвечающего за 4вд, загорается на приборке лампочка 4вд, потом активируешь лайнлок, накачиваешь давяк в систему тормозов передней оси, прогреваешь зад, дезактивируешь лайнлок машина покатила вперёд, щёлкаешь тумблер 4вд и снова должен появиться полный привод, при этом мозг аттесы не выкинет какую-нибудь ошибку так что придётся скидывать массу чтобы её абнулить и чтобы появился 4вд?

Совершенно верно. У меня стояло реле 14ти контактное на мозгах аттеса для выключения 4вд.

Автор: DES666 15.11.2013, 15:16

Цитата(flint11 @ 15.11.2013, 14:46)

Совершенно верно. У меня стояло реле 16ти контактное на мозгах аттеса для выключения 4вд.

Можно про реле поконкретнее в личку или тут если остальные не против т.к. предстоит всё это дело скоро делать, заранее благодарствую))

Автор: Taxist 15.11.2013, 17:51

тут уж давайте, нефиг по личкам прятаться) много кому эта инфа будет не лишней в постройке!

Автор: 1979 15.11.2013, 18:03

Цитата(Taxist @ 16.11.2013, 0:51)

тут уж давайте, нефиг по личкам прятаться) много кому эта инфа будет не лишней в постройке!

да там принцип простой. три канала реле и один тумблер. 😊

Автор: flint11 15.11.2013, 20:05

Цитата(DES666 @ 15.11.2013, 17:16)

Можно про реле поконкретнее в личку или тут если остальные не против т.к. предстоит всё это дело скоро делать, заранее благодарствую))

Вы уж извините за качество, для себя нарисовал карандашом схему как то давно. Сейчас еще добавил надписей в нее чтоб понятно было.

<http://photo.qip.ru/users/flint11/200699573/216015847/>

По схеме изображено отключение обеих соленоидов и питания на мозг аттессы.

Реле разом переключает четыре контакта.

Вот так выглядит реле

<http://photo.qip.ru/users/flint11/200699573/216015699/>

Фишки, на случай если нужно убрать реле

<http://photo.qip.ru/users/flint11/200699573/216015700/>

Сопротивление <http://photo.qip.ru/users/flint11/200699573/216015703/>

Диод <http://photo.qip.ru/users/flint11/200699573/216015704/>

Провода <http://photo.qip.ru/users/flint11/200699573/216015707/>

Реле SY4S-05 7A 300V

[http://www.ebay.com/itm/LOT-OF-2-EAGLE-SIGNAL-60-SY4S-05-RELAY-SOCKETS-WITH-RELAYS-MY4N-700-HC24A1-1-4-/310706902278?](http://www.ebay.com/itm/LOT-OF-2-EAGLE-SIGNAL-60-SY4S-05-RELAY-SOCKETS-WITH-RELAYS-MY4N-700-HC24A1-1-4-/310706902278?pt=LH_DefaultDomain_0&hash=item4857931506)

pt=LH_DefaultDomain_0&hash=item4857931506

Цитата(swooper @ 15.11.2013, 12:48)

Может у тебя есть фотки того места где находится сток g сенсор?

Вот <http://photo.qip.ru/users/flint11/200699573/216015648/>

Ржавая панелька-туда я поставил цифровой g-сенсор

Автор: DES666 18.11.2013, 10:45

flint11 Большое человеческое спасибо за информацию и схему!!!

Автор: Taxist 18.11.2013, 16:35

Спасибо за информацию) У тех реле, что указаны выше в ссылке, управляющая часть на 24 вольт, коммутируемая - 120 вольт. Вопрос задачи: у тебя тоже стоит 24 вольты управляющее? как оно работает от 13-14 вольт бортовой сети?

чѐт я решил себе всё-таки 12 вольт взять, вот такое:

http://www.ebay.com/itm/4PDT-Relay-Omron-MY4-12vDC-w-Din-Rail-Socket-Contacts-Rated-for-3A-120vac-/151144207770?pt=LH_DefaultDomain_0&hash=item2330e5959a

Автор: flint11 18.11.2013, 21:19

Само реле скинул для примера, да, нужно на 12в.

Автор: TaxisT 20.11.2013, 6:30

у меня ещё вопрос возник: диод в параллель катушке реле - для снятия самоиндукции? тогда он вроде проходом в другую сторону должен быть на рисунке..... Резистор 7,5 Ом, насколько я понял, это имитация сопротивления катушки главного соленоида? какой мощности его подбирать - 0,5Вт, 1Вт или более?

Автор: Shnurook 28.11.2013, 17:11

доброе всем времени суток, давно слежу за темой, собрал схему как выложил flint11 не заработало, пока не кинул + управления реле отдельно на зажигание а не на красно зел провод, может кому пригодиться:) сопротивление брал на 5ват с запасом, диод все таки не правильно на схеме нарисован надо в другую сторону(причем на фотках у flint11 все правильно а на схеме нет), в магазинах радиотоваров реле есть в наличии так что не обязательно с себя ждать:)

а теперь самый главный вопрос: отключаю вд загораются индикаторы 4вд абс а момент на передке остается, в районе 30% по ощущениям, у всех так? лайн лок еще не ставил, пробую как на заднем приводе через пятку носок, не получается, уезжает вперед.... хотя на заднем приводе все ок раньше получалось:) может на enr33 другой принцип аботы соленоида?

Автор: flint11 1.12.2013, 21:44

Да, действительно диод на схеме не правильно нарисовал.

Цитата(Shnurook @ 28.11.2013, 19:11)

доброе всем времени суток, давно слежу за темой, собрал схему как выложил flint11 не заработало, пока не кинул + управления реле отдельно на зажигание а не на красно зел провод, может кому пригодиться:) сопротивление брал на 5ват с запасом, диод все таки не правильно на схеме нарисован надо в другую сторону(причем на фотках у flint11 все правильно а на схеме нет), в магазинах радиотоваров реле есть в наличии так что не обязательно с себя ждать:)

а теперь самый главный вопрос: отключаю вд загораются индикаторы 4вд абс а момент на передке остается, в районе 30% по ощущениям, у всех так? лайн лок еще не ставил, пробую как на заднем приводе через пятку носок, не получается, уезжает вперед.... хотя на заднем приводе все ок раньше получалось:) может на enr33 другой принцип аботы соленоида?

Скинь эл. схему блока атессы enr33, гляну куда что...

Автор: Shnurook 2.12.2013, 7:03

Цитата(flnt11 @ 2.12.2013, 0:44)

Да, действительно диод на схеме не правильно нарисовал.

Скинь эл. схему блока атессы enr33, гляну куда что...

Нашел схему, все идентично, и причину нашел, фишка для прокачки атесы под панелью была разомкнута, вот наверное давление и создавалось, соединил, стало получаться, только когда ручник затягиваешь на скользкой поверхности все равно передние подтормаживает.

Автор: Shnurook 3.12.2013, 16:54

Цитата(Cavalier @ 3.12.2013, 19:01)

дак давление в атессе не сразу пропадает 😊

а можно как нить чтоб при оключении атессы давление сразу падало?

Автор: TaxisT 5.12.2013, 23:33

Цитата(Shnurook @ 3.12.2013, 15:54)

а можно как нить чтоб при оключении атессы давление сразу падало?

это тебе только в напорную линию какой-нить разгрузочный клапан + резервуар ставить...

по факту, когда вынимал у себя предохранитель 4WD под капотом, передний привод оставался ещё метров 30-40 буксования по льду. А потом всё, остаточное давление сбрасывалось и оставался только задний. На льду хорошо было видно, когда пятаки вокруг передней оси крутишь.

Автор: Валдис 15.1.2014, 0:06

Вобщем решил я собрать 4вд на своем скае. По железкам думаю проблем не возникнет, но вот атесса меня беспокоит. Поговорил сегодня с Саньком Flint11. Говорит что никаих датчиков ABS, сток G-сенсор и блока управления атессой не нужно! Просто для управления атессой берем DCCD или ET-S pro от Full Race и погнали! Так ли это? Не в укор Саньку, но мож кто еще чего добавит?

Peace что скажешь? А то видел пост, что ты уже две коробки порвал)))

PS. ток не говорите что идея с 4вд бессмысленна! Ну не бессмысленна, а то что собрать не получится! Сами Full Race на своем сайте продают свап кит 4вд для 14 сливы и Гароп говорил, что сливу 14 вэдовую собрали

<http://www.full-race.com/store/r14-awd-skyline/r14-conversion-kit-skyline-gtr-rb26-awd-240sx-swap.html>

Саня скинь пжлста мануал от етс про!

Автор: flint11 16.1.2014, 0:45

Скину завтра Влад, сегодня в гараже задержался)))

Автор: Drive0sek 16.1.2014, 1:21

Цитата(Валдис @ 15.1.2014, 1:06) ☞

Вобщем решил я собрать 4вд на своем скае. По железкам думаю проблем не возникнет, но вот атесса меня беспокоит. Поговорил сегодня с Саньком Flint11. Говорит что никаких датчиков ABS, сток G-сенсор и блока управления атессой не нужно! Просто для управления атессой берем DCCD или ET-S pro от Full Race и погнали! Так ли это? Не в укор Саньку, но мож кто еще чего добавит?

По сути система атессы работает как сцепление... т.е. подается сигнал на насос и он качивает жижу под давлением, которая там нажимает на муфту... всю эту систему так же и можно заменить какой-нибудь гидравликой, да даже тем же гидроручником 😊

Автор: flint11 16.1.2014, 6:55

Цитата(Drive0sek @ 16.1.2014, 3:21) ☞

По сути система атессы работает как сцепление... т.е. подается сигнал на насос и он качивает жижу под давлением, которая там нажимает на муфту... всю эту систему так же и можно заменить какой-нибудь гидравликой, да даже тем же гидроручником 😊

Верно. Только не совсем верно то, что на насос подается сигнал. Он как бы не зависимо от системы работает, поддерживая рабочее давление. На самом моторчике стоит реле давления которое выключает эл. мотор при достижении раб. давления (не с путать аврийным датчиком давления, который стоит на рампе насоса). Мозг атессы управляет рабочим соленоидом, с помощью которого и движется жижа туда обратно, в рабочий цилиндр раздатки/бачек с жижкой атессы. Ну и еще там сделали несколько режимов безопасности которые отключают насос при нештатных ситуациях.

Автор: Валдис 16.1.2014, 22:23

как только решу вопрос с вЭдовыми железками, буду заказывать ETS Pro. аварийный датчик отключения буду подключать на всякий случай. как все будет готово обязательно выложу процесс сборки, установки!

Автор: Drive0sek 17.1.2014, 0:17

Цитата(flint11 @ 16.1.2014, 7:55) ☞

Верно. Только не совсем верно то, что на насос подается сигнал. Он как бы не зависимо от системы работает, поддерживая рабочее давление. На самом моторчике стоит реле давления которое выключает эл. мотор при достижении раб. давления (не с путать аврийным датчиком давления, который стоит на рампе насоса). Мозг атессы управляет рабочим соленоидом, с помощью которого и движется жижа туда обратно, в рабочий цилиндр раздатки/бачек с жижкой атессы. Ну и еще там сделали несколько режимов безопасности которые отключают насос при нештатных ситуациях.

Может быть, я только в ней разбираюсь - у меня не работает после СВАПа. Копаю... ABS сделал, но все равно не пашет, есть ещё мысль что G-sensor, т.к. на нем ампула - красная (во время свапа не снял и бил рядом с ним - покраснела), думал сегодня от 34 ская перекину и проверю, а у него две фишки, а у меня одна - разные. Короче, насос видимо вообще не качает, потому что штуцер выкрытил что бы прокачать - и ничего.

Автор: koles 27.1.2014, 13:43

Цитата(Drive0sek @ 17.1.2014, 2:17) ☞

Может быть, я только в ней разбираюсь - у меня не работает после СВАПа. Копаю... ABS сделал, но все равно не пашет, есть ещё мысль что G-sensor, т.к. на нем ампула - красная (во время свапа не снял и бил рядом с ним - покраснела), думал сегодня от 34 ская перекину и проверю, а у него две фишки, а у меня одна - разные. Короче, насос видимо вообще не качает, потому что штуцер выкрытил что бы прокачать - и ничего.

Если лампа 4вд горит то насос вообще не качает. Попробуй ручную вклочи насос и прокачай.

Для всех остальных, в теме вроде никто не писал, но на стагах 34 есть кнопка принудительной блокировки 50/50 до какой то определенной скорости.

Автор: Peace 30.1.2014, 22:24

Что я могу сказать - я досконально не изучал как работает ETS-PRO Но поидеи датчики ABS нужны, блок управления ABS нужен, мотор ABS, который под капотом не нужен.

Ну это если Вы хотите чтобы Атесса работала в режиме автоматическом а не принудительном. Тоест чтобы подключала отключала передний привод от пробуксовки колес. Если же задача просот сделать 4ВД с ручным управлением то ABS не нужен совсем.

Нужен исправный насос Атессы, у меня был неисправне один из клапанов и давление система не держала, поменял и все машина поехала) А до этого у меня максимум процентов на 20-30 момент на перед давался.

Автор: ARS 31.3.2014, 18:05

Цитата(Peace @ 31.1.2014, 0:24) ☞

Что я могу сказать - я досконально не изучал как работает ETS-PRO Но поидеи датчики ABS нужны, блок управления ABS нужен, мотор ABS, который под капотом не нужен.

Ну это если Вы хотите чтобы Атесса работала в режиме автоматическом а не принудительном. Тоест чтобы подключала отключала передний привод от пробуксовки колес. Если же задача просот сделать 4ВД с ручным управлением то ABS не нужен совсем.

Нужен исправный насос Атессы, у меня был неисправне один из клапанов и давление система не держала, поменял и все машина поехала) А до этого у меня максимум процентов на 20-30 момент на перед давался.

можно подробнее - как определил, что за клапан?

Автор: Peace 31.3.2014, 18:48

Цитата(ARS @ 31.3.2014, 20:05) ☞

можно подробнее - как определил, что за клапан?

Ну толи клапан толи пеерключатель по давлению (pressure switch) - код ошибки Атессы есть на это, ну и симптомы - отключается полный привод с зажиганием лампы 4WD не сразу а после какого-то времени стояния на холостых, ну и старт с 4вд не такой как хотелось бы) 4Вд вроде в ошибку не выпал, вроде работает старт чуть лучше чем на ЗП но далеко не полноприводный)

Автор: ARS 31.3.2014, 18:53

Цитата(Реасе @ 31.3.2014, 20:48) ☞

Ну толи клапан толи пеерключатель по давлению (pressure switch) - код ошибки Атессы есть на это, ну и симптомы - отключается полный привод с зажиганием лампы 4WD не сразу а после какого-то времени стояния на холостых, ну и старт с 4вд не такой как хотелось бы) 4Вд вроде в ошибку не выпал, вроде работает старт чуть лучше чем на ЗП но далеко не полноприводный)

Толи клапан, толи не клапан.... а поменял то в итоге ЧТО ? 😊

Автор: Реасе 31.3.2014, 19:55

Цитата(ARS @ 31.3.2014, 20:53) ☞

Толи клапан, толи не клапан.... а поменял то в итоге ЧТО ? 😊

Ну там одна фигня на атессе, по мануалу оно Pressure-switch называется.
Поменял Атессу в сборе, б/у с япии за 100 долларов купил)
Т.к этот "датчик" отдельно не продается.

Автор: ARS 31.3.2014, 21:16

ааа - датчик давления. ясно - я поменял сначала датчик, потом еще насос купил в сборе - его поменял - толку ноль! 😞((ХЗ уже куда копать...

Автор: KostIKGT 31.3.2014, 21:56

Цитата(ARS @ 31.3.2014, 22:16) ☞

ааа - датчик давления. ясно - я поменял сначала датчик, потом еще насос купил в сборе - его поменял - толку ноль! 😞((ХЗ уже куда копать...

датчик должен быть в замкнутом состоянии (закрывается на массу) прозванивай, также надо прозвонить провод идущий от датчика на массу (кузов), может быть в обрыве,
так-же желательно проверить силовое реле включения насоса
<http://www.drive2.ru/l/2997147/> 😊

Автор: DES666 2.4.2014, 10:50

Цитата(ARS @ 31.3.2014, 21:16) ☞

ааа - датчик давления. ясно - я поменял сначала датчик, потом еще насос купил в сборе - его поменял - толку ноль! 😞((ХЗ уже куда копать...

Какой код ошибки выдает там и копать

Цитата(KostIKGT @ 31.3.2014, 21:56) ☞

датчик должен быть в замкнутом состоянии (закрывается на массу) прозванивай, также надо прозвонить провод идущий от датчика на массу (кузов), может быть в обрыве,
так-же желательно проверить силовое реле включения насоса
<http://www.drive2.ru/l/2997147/> 😊

да кстати бывает массовый провод даже если не оборван то закисает, он от кузова на подрамник идет, его тоже бы не мешало проверить

Автор: ARS 2.4.2014, 11:22

в том то и дело что ошибки каждый раз разные выдает. Провод самый первый смотрел - потому как это самое дешевое - посмотреть провод и разобрать блок Атессы - посмотреть - нет ли окислений каких.... Дальше по нарастающей - замена жижи и прокачка системы, замена датчика, потом замена гидроблока, потом замена датчиков АБС задних (выдавал ошибку на один, но поменял до кучи два). Теперь ругается на блок АБС и что-то еще - не помню - осенью дело было...

Автор: DES666 2.4.2014, 16:44

Цитата(ARS @ 2.4.2014, 11:22) ☞

в том то и дело что ошибки каждый раз разные выдает. Провод самый первый смотрел - потому как это самое дешевое - посмотреть провод и разобрать блок Атессы - посмотреть - нет ли окислений каких.... Дальше по нарастающей - замена жижи и прокачка системы, замена датчика, потом замена гидроблока, потом замена датчиков АБС задних (выдавал ошибку на один, но поменял до кучи два). Теперь ругается на блок АБС и что-то еще - не помню - осенью дело было...

АБС стоит или выкинул?

Автор: ARS 2.4.2014, 17:22

АБС стоит. нет только кондера.

Автор: DES666 3.4.2014, 11:10

Цитата(ARS @ 2.4.2014, 17:22) 

АБС стоит. нет только кондера.

Я АБС выкинул, у меня выдает ошибки 8 и 9 но при этом работает 4ВД. Может попробовать абс просто отключить и посмотреть что будет? Г-сенсор в порядке?

Автор: ARS 3.4.2014, 21:09

Вот его еще не проверял. Можно сразу чутка инфы - как это делается?

Автор: DES666 4.4.2014, 11:17

Цитата(ARS @ 3.4.2014, 21:09) 

Вот его еще не проверял. Можно сразу чутка инфы - как это делается?

Если ты про Г-сенсор, то разбери подлокотник, он там стоит в районе ручника, увидишь там металлический блок, спереди у него будет колба, если она красная то ему кирдык - менять, если белая то всё норм.

Автор: ARS 4.4.2014, 14:35

СПС

Автор: DES666 27.8.2015, 14:45

Цитата(flint11 @ 15.11.2013, 20:05) 

Вы уж извините за качество, для себя накидал карандашом схему как то давно. Сейчас еще добавил надписей в нее чтоб понятно было.

<http://photo.qip.ru/users/flint11/200699573/216015847/>

По схеме изображено отключение обоих соленоидов и питания на мозг аттессы.

Реле разом переключает четыре контакта.

Вот так выглядит реле

<http://photo.qip.ru/users/flint11/200699573/216015699/>

Фишки, на случай если нужно убрать реле

<http://photo.qip.ru/users/flint11/200699573/216015700/>

Сопротивление <http://photo.qip.ru/users/flint11/200699573/216015703/>

Диод <http://photo.qip.ru/users/flint11/200699573/216015704/>

Провода <http://photo.qip.ru/users/flint11/200699573/216015707/>

Реле SY4S-05 7A 300V

[http://www.ebay.com/itm/LOT-OF-2-EAGLE-SIGNAL-60-SY4S-05-RELAY-SOCKETS-WITH-RELAYS-MY4N-700-HC24A1-1-4-/310706902278?](http://www.ebay.com/itm/LOT-OF-2-EAGLE-SIGNAL-60-SY4S-05-RELAY-SOCKETS-WITH-RELAYS-MY4N-700-HC24A1-1-4-/310706902278?pt=LH_DefaultDomain_0&hash=item4857931506)

[pt=LH_DefaultDomain_0&hash=item4857931506](http://www.ebay.com/itm/LOT-OF-2-EAGLE-SIGNAL-60-SY4S-05-RELAY-SOCKETS-WITH-RELAYS-MY4N-700-HC24A1-1-4-/310706902278?pt=LH_DefaultDomain_0&hash=item4857931506)

Кто-нить проделывал подобное на 32ом? Сильно не пинать, в электрике дилетант! Интересует распиновка мозга атесы на 32ом откуда чё брать и куда

чѐ подключать, а то по картинке из мануала по 32ому ну нихрена не ясно!

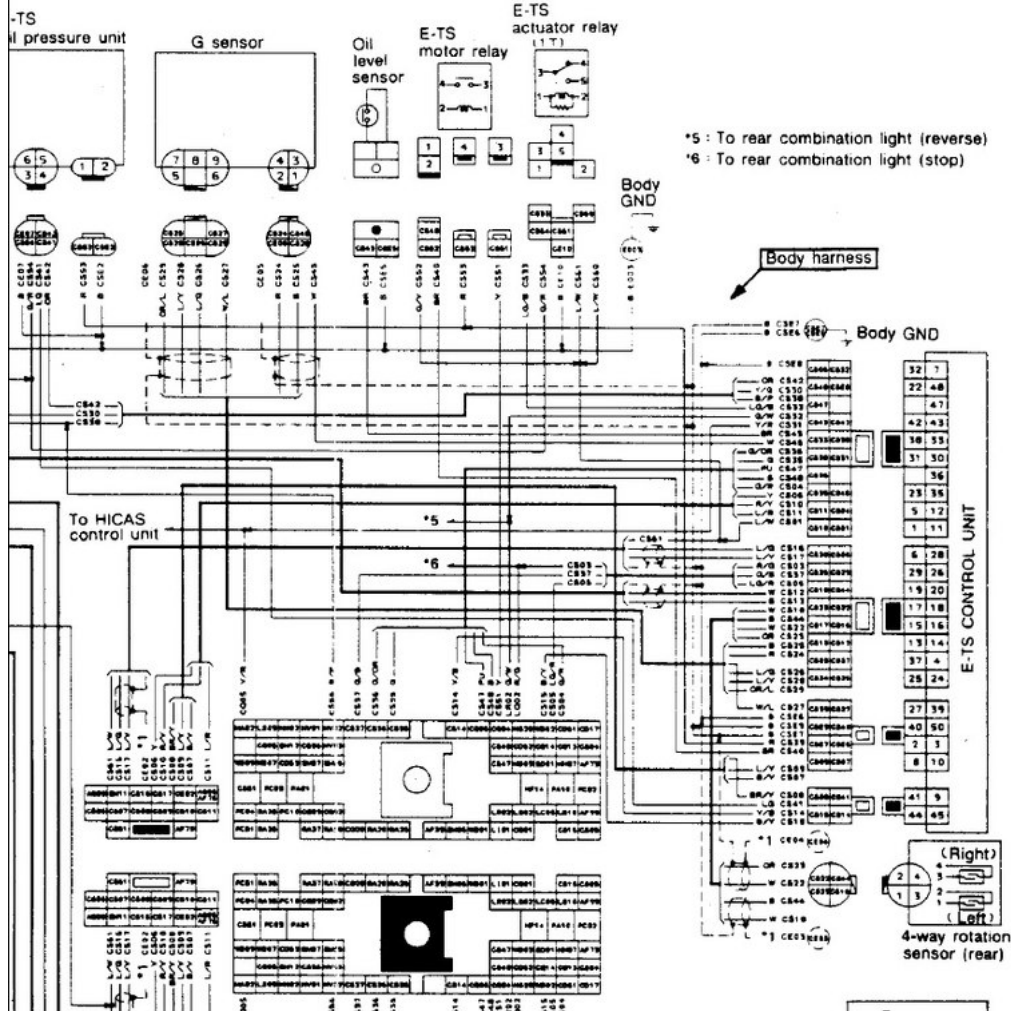

Автор: maxzerg 27.8.2015, 17:31

Цитата(DES666 @ 27.8.2015, 21:45) ☒

Кто-нить проделывал подобное на 32ом? Сильно не пинать, в электрике дилетант! Интересует распиновка мозга атесы на 32ом откуда чѐ брать и куда чѐ подключать, а то по картинке из мануала по 32ому ну нихрена не ясно!

Парень мож не стоит???

Автор: DES666 27.8.2015, 21:27

Цитата(maxzerg @ 27.8.2015, 17:31) ☒

Парень мож не стоит???

Давай оставим вопросы стоит/не стоит! Есть конкретно что на вопрос ответить?

Автор: DES666 28.8.2015, 22:45

Вот мой мозг атесы, совсем другой чем на 34ом, отсюда и встал вопрос, а по схеме из мануала на 32ой нифига ре разобрать ни цвета проводов ни куда они идут!

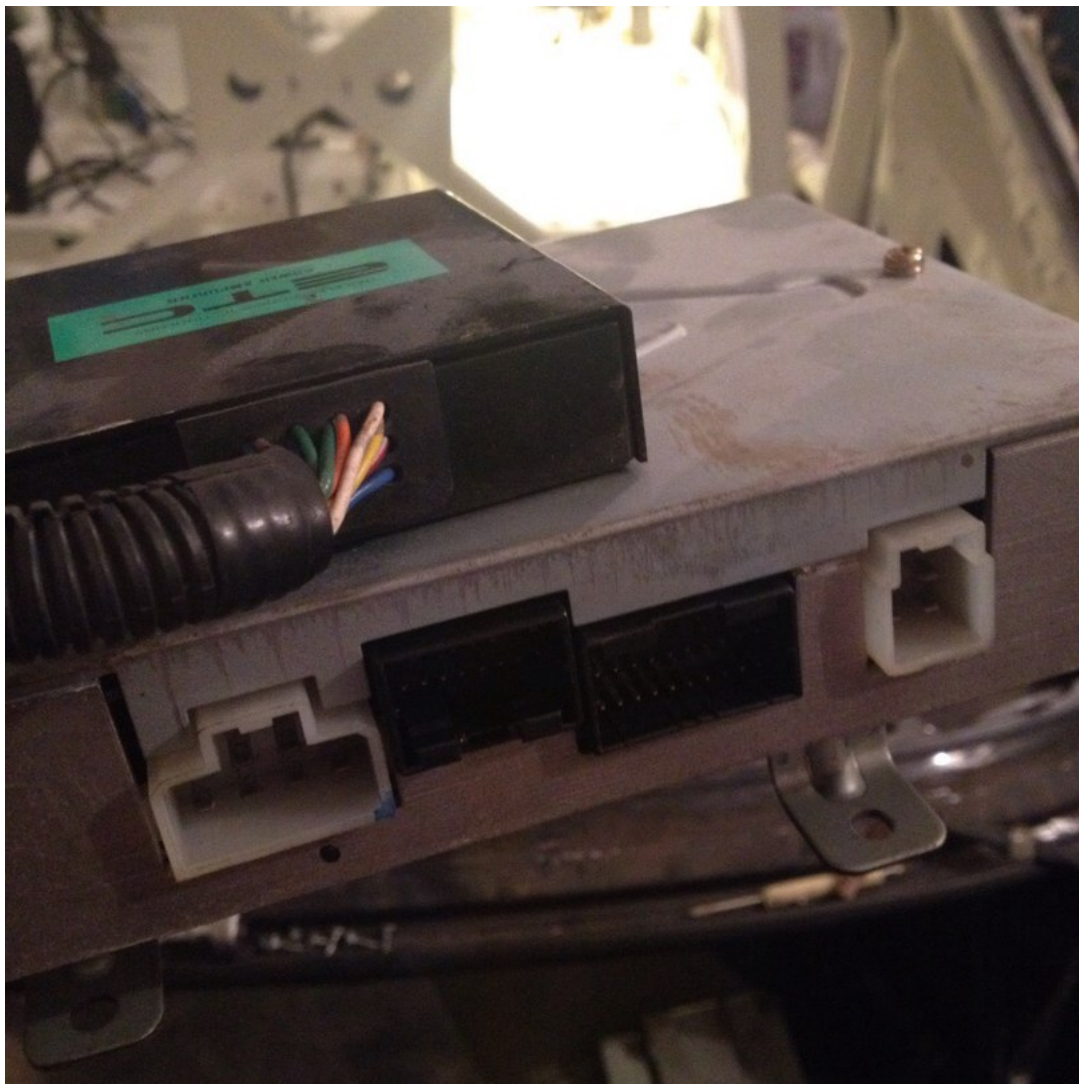

Автор: maxzerg 29.8.2015, 6:07

Цитата(DES666 @ 28.8.2015, 4:27) ☒

Давай оставим вопросы стоит/не стоит! Есть конкретно что на вопрос ответить?

Так я как электрик советую. После вас таких дилетантов переделывать кучю гемороя приходится! Чем тебе не дельный сове?

Автор: DES666 31.8.2015, 10:30

Цитата(maxzerg @ 29.8.2015, 6:07) ☒

Так я как электрик советую. После вас таких дилетантов переделывать кучю гемороя приходится! Чем тебе не дельный сове?

Вот чтобы избежать переделок и прошу помощи, если есть что по теме ответить буду благодарен, руки из нужного места растут, + от - отличаю как и диод от сопротивления, дилетант в том смысле что не автоэлектрик я по образованию.

Автор: maxzerg 2.9.2015, 4:34

Цитата(DES666 @ 31.8.2015, 17:30) ☒

Вот чтобы избежать переделок и прошу помощи, если есть что по теме ответить буду благодарен, руки из нужного места растут, + от - отличаю как и диод от сопротивления, дилетант в том смысле что не автоэлектрик я по образованию.

Представь себе что когда отдают уже на восстановление после такого дилетанства Большинство так и говорит.

Автор: DES666 2.9.2015, 10:24

Цитата(maxzerg @ 2.9.2015, 4:34) ☒

Представь себе что когда отдают уже на восстановление после такого дилетанства Большинство так и говорит.

Ты конкретно можешь ответить на каких пинах находятся Главный Соленоид, Аварийный Соленоид, Реле Соленоидов Аттеса и 12ign на мозге аттесы 32го?

Автор: maxzerg 2.9.2015, 10:28

Цитата(DES666 @ 2.9.2015, 17:24)

Ты конкретно можешь ответить на каких пинах находятся Главный Соленоид, Аварийный Соленоид, Реле Соленоидов Аттеса и 12ign на мозге аттесы 32го?

Пишем в Гугле ETS-PRO R32 Читаем.

Автор: DES666 2.9.2015, 14:09

Цитата(maxzerg @ 2.9.2015, 10:28)

Пишем в Гугле ETS-PRO R32 Читаем.

Спасибо Кэп, как же я раньше не догадался 😊

Автор: maxzerg 2.9.2015, 19:08

Цитата(DES666 @ 2.9.2015, 21:09)

Спасибо Кэп, как же я раньше не догадался 😊

Ну я догадываюсь как!!!!

Автор: DES666 3.9.2015, 9:47

Цитата(maxzerg @ 2.9.2015, 19:08)

Ну я догадываюсь как!!!!

Судя по совету ты немного не понял что я ищу, мне не надо ставить ETS-ПРО, мне просто надо отключить перед для прогрева задних колес перед стартом, у flint11 подробно расписано как это сделать с помощью 14 контактного реле для GTR34, у 34го распиновка мозга аттесы совсем другая нежели чем у 32го, отсюда и возник мой вопрос т.к. мануал на 32ой в очень хреновом качестве, я бы не задавал подобных вопросов здесь если бы всё так было просто (гугл), можно конечно пойти по проводам, что куда идёт, но проще наверное спросить может кто-то уже делал подобное чтобы не изобретать велосипед, всё что я нашел на забугорных сайтах это вытасщить предохранитель из подрулевого монтажного блока и получишь задний привод на 32ом, но когда ты его воткнёшь назад не глуша двигатель 4WD не заработает, для этого надо заглушить машину и снова завести, глупо будет выглядеть на старте не правда ли?))) можно конечно попробовать вывести на кнопку отключение мозга аттесы для сброса ошибки, но по моему это какой-то колхоз и на сколько это будет правильным я не знаю и поэкспериментировать мне не с чем, машина в процессе сборки!

Автор: toys020 3.9.2015, 10:19

У меня была сделана кнопка отключения на предохранитель,если при движении нажать на нее то получишь задний привод и отключенную АБС.Для включения полного привода достаточно просто остановиться и нажать кнопку...мотор глушить не надо.Прогрел заднюю резину,нажал кнопку(гаснут лампы абс и 4wd) и вперед.

Автор: maxzerg 3.9.2015, 10:20

Цитата(DES666 @ 3.9.2015, 16:47)

Судя по совету ты немного не понял что я ищу, мне не надо ставить ETS-ПРО, мне просто надо отключить перед для прогрева задних колес перед стартом, у flint11 подробно расписано как это сделать с помощью 14 контактного реле для GTR34, у 34го распиновка мозга аттесы совсем другая нежели чем у 32го, отсюда и возник мой вопрос т.к. мануал на 32ой в очень хреновом качестве, я бы не задавал подобных вопросов здесь если бы всё так было просто (гугл), можно конечно пойти по проводам, что куда идёт, но проще наверное спросить может кто-то уже делал подобное чтобы не изобретать велосипед, всё что я нашел на забугорных сайтах это вытасщить предохранитель из подрулевого монтажного блока и получишь задний привод на 32ом, но когда ты его воткнёшь назад не глуша двигатель 4WD не заработает, для этого надо заглушить машину и снова завести, глупо будет выглядеть на старте не правда ли?))) можно конечно попробовать вывести на кнопку отключение мозга аттесы для сброса ошибки, но по моему это какой-то колхоз и на сколько это будет правильным я не знаю и поэкспериментировать мне не с чем, машина в процессе сборки!

Вся эта схема для меня колхоз отключение и подключение аттесы можно сделать куда проще. Во вторых на сайтах про ets-про даны схемы системы аттеса. <http://www.full-race.com/articles/ets-pro-install-guide.html>
Чисто Философия практика и логика Что мешает перезапустить машину не на старте а перед стартом???

Автор: Muskel_49 3.9.2015, 10:23

Все так и делают. Глуша авто.

Автор: maxzerg 3.9.2015, 10:24

Цитата(MuskuL_49 @ 3.9.2015, 17:23)

Все так и делают. Глуша авто.

Ну виш ему надо делать это именно на старте!!! 😊

Автор: toys020 3.9.2015, 10:38

Так а в чем проблема,подъехал подымил,нажал и поехал...впервые слышу что нужно тушить мотор

Автор: DES666 3.9.2015, 11:29

Цитата(MuskuL_49 @ 3.9.2015, 10:23)

Все так и делают. Глуша авто.

Где ты видел чтобы после прогрева задних мотор тушили и снова перезапускали? Чё за бред?!

Цитата(maxzerg @ 3.9.2015, 10:24) 

Ну виш ему надо делать это именно на старте!!! 

Не только мне!

Цитата(toys020 @ 3.9.2015, 10:19) 

У меня была сделана кнопка отключения на предохранитель,если при движении нажать на нее то получишь задний привод и отключенную АБС.Для включения полного привода достаточно просто остановиться и нажать кнопку...мотор глушить не надо.Прогрел заднюю резину,нажал кнопку(гаснут лампы абс и 4wd) и вперед.

Напиши подробнее как сделал?

Цитата(maxzerg @ 3.9.2015, 10:20) 

Вся эта схема для меня колхоз отключение и подключение атессы можно сделать куда проще.

Ну так расскажи как, чё отписками и ссылками кидаться то?

Цитата(maxzerg @ 3.9.2015, 10:20) 

Что мешает перезапустить машину не на старте а перед стартом???

чё за бред?! 

Цитата(toys020 @ 3.9.2015, 10:38) 

Так а в чем проблема,подъехал подымил,нажал и поехал...впервые слышу что нужно тушить мотор

Единственный адекватный человек наконец-то!

Автор: segun14 3.9.2015, 12:41

Сток атесса для драга не подходит, если ехать низкие 10. будет ломать передний редуктор. Я замыкаю 4 вд. сразу на старте 50\50 или на сколько мне нужно,смотря по обстоятельствам, на днях получилось выехать из 10 с., коробка ОС не выдержала, редуктора и привода все держит.



По манометру смотрю на сколько замкнута раздатка, красный шарик вк. выпк. 4 вд.
Данная конфигурация пригодна ТОЛЬКО для драга! Повседневно работает только задний привод!

Автор: DES666 3.9.2015, 12:46

Цитата(segun14 @ 3.9.2015, 12:41) 

Сток атесса для драга не подходит, если ехать низкие 10. будет ломать передний редуктор. Я замыкаю 4 вд. сразу на старте 50\50 или на сколько мне нужно,смотря по обстоятельствам, на днях получилось выехать из 10 с., коробка ОС не выдержала, редуктора и привода все держит.

Передний редуктор Nismo 1.5way, замыкаешь 50/50 гидроручником?

Автор: segun14 3.9.2015, 12:57

Смысл, как у гидроручника, но у меня все электрическое, насос масла электрический, полностью кастом, "мой колхоз", зато надежно, дешево и практично.

Автор: DES666 3.9.2015, 14:50

Цитата(segun14 @ 3.9.2015, 12:57) 

Смысл, как у гидроручника , но у меня все электрическое, насос масла электрический, полностью кастом, "мой колхоз", зато надежно, дешево и практично. 

т.е. насосом атесы муфту не заблокировать на 402 метра? Думал уйти совсем на гидроручник, но хотелось сохранить атесу для кольца на будущее.

Автор: **segun14 3.9.2015, 18:59**

У меня не получилось чтонибудь придумать с насосом атессы..., заблокировать на 402м, пришлось свое изобретать.

Автор: **maxzerg 3.9.2015, 19:09**

Цитата(segun14 @ 4.9.2015, 1:59) 

У меня не получилось чтонибудь придумать с насосом атессы..., заблокировать на 402м, пришлось свое изобретать. 

Что мешает использовать контроллеры.

Уже даже есть чисто для продвинутых электриков просто рисуем щьем все заточенно под 12 вольт???

Цитата(segun14 @ 3.9.2015, 19:57) 

Смысл, как у гидроручника , но у меня все электрическое, насос масла электрический, полностью кастом, "мой колхоз", зато надежно, дешево и практично. 

Нет это имено кколхоз если перехватить управление что мешает использовать штатные уже установленные девайсы насос , накачка сброс давления регулировка 0-50???

Автор: **segun14 3.9.2015, 19:18**

Покажи результат, как что нужно сделать, конкретно, что ставить, куда подключать, как определить процент зацепа, и цена всей переделки.

Автор: **maxzerg 3.9.2015, 19:21**

Цитата(segun14 @ 4.9.2015, 2:18) 

Покажи результат, как что нужно сделать, конкретно, что ставить, куда подключать, как определить процент зацепа, и цена всей переделки. 

процент зацепа определить нельзя

Автор: **segun14 3.9.2015, 19:25**

Цитата(maxzerg @ 3.9.2015, 19:21) 

процент зацепа определить нельзя 

Плохо. Это главное в драге. у меня все видно, могу 90\10 сделать могу 50\50 сделать, могу вообще только 2 вд, и цена моей "атессы"3 т.р. Предложи чтонибудь лучшее рассмотрим,

Автор: **maxzerg 4.9.2015, 2:59**

Цитата(segun14 @ 4.9.2015, 2:25) 

Плохо. Это главное в драге. у меня все видно, могу 90\10 сделать могу 50\50 сделать, могу вообще только 2 вд, и цена моей "атессы"3 т.р. Предложи чтонибудь лучшее рассмотрим, 

Я тоже могу сделать. токо электронно управляя соленоидом давления и сбросом. Токо ничем ты не помериш зацеп.

Автор: **DES666 4.9.2015, 10:22**

Цитата(segun14 @ 3.9.2015, 19:25) 

Плохо. Это главное в драге. у меня все видно, могу 90\10 сделать могу 50\50 сделать, могу вообще только 2 вд, и цена моей "атессы"3 т.р. Предложи чтонибудь лучшее рассмотрим, 

Можешь подробнее описать свою систему, если не секрет конечно и не сложно?! Хорошо тема взбодрилась))

Автор: **segun14 4.9.2015, 11:10**

Написал, не жалко.

Автор: **bgtyum 4.9.2015, 20:45**

Максзерж ты кого учить пытаешься)))) этот дядька "segun14" ебашит из 10сек , а ты ему какуюто хуйню втираешь)))

Автор: **maxzerg 5.9.2015, 4:05**

Цитата(bgtyum @ 5.9.2015, 3:45) 

Максзерж ты кого учить пытаешься)))) этот дядька "segun14" ебашит из 10сек , а ты ему какуюто хуйню втираешь))) 

Я ему ниче не втираю! То что ебашит молодец. Просто он сделал чисто механический способ, но такой-же способ и электроникой. Смutilo токо фраза что можно измерить величину зацепа.

Автор: segun14 5.9.2015, 10:12

Да зачем ругаться. Здесь мы общаемся пытаемся помочь друг, другу, а не "жепами меряемся"
Измерить зацеп можно, по кг. манометру, выше я написал, и на фото показал.

Автор: kia.83 6.9.2015, 6:41

Цитата(segun14 @ 5.9.2015, 10:12)

Да зачем ругаться. Здесь мы общаемся пытаемся помочь друг, другу, а не "жепами меряемся"
Измерить зацеп можно, по кг. манометру, выше я написал, и на фото показал.

Расскажи пожалуйста как у тебя система устроена???

И еще может кто подсказать должен ли поршень актуатора вылазить из цилиндра когда снимаешь актуатор с раздатки. У меня он вылазит как будто его воздухом давит оттуда, запираешь его, отпустишь он сразу вылазит опять. Был 32 ской ВД там вроде не вылазил. На этом стоит система как на 34 и мозг как на 34. Я вот думаю может завоздушена система у меня и поэтому ВД как-то невнятно работает.

Еще вроде же в сток должен на месте передок чуть подключаться когда в пол газ давишь. У меня перед на месте вообще молчит даже если зад буксует в полный рост. Перед подключается только когда машина начинает катиться. Даже если букса нет, катишься, газ в пол нажимаешь сразу на приборе 20% на передок перекидывается.

Кстати на Г- сенсоре окошко красное, может из-за этого проблемы???

Автор: DES666 7.9.2015, 10:48

Цитата(kia.83 @ 6.9.2015, 6:41)

Расскажи пожалуйста как у тебя система устроена???

И еще может кто подсказать должен ли поршень актуатора вылазить из цилиндра когда снимаешь актуатор с раздатки. У меня он вылазит как будто его воздухом давит оттуда, запираешь его, отпустишь он сразу вылазит опять. Был 32 ской ВД там вроде не вылазил. На этом стоит система как на 34 и мозг как на 34. Я вот думаю может завоздушена система у меня и поэтому ВД как-то невнятно работает.

Еще вроде же в сток должен на месте передок чуть подключаться когда в пол газ давишь. У меня перед на месте вообще молчит даже если зад буксует в полный рост. Перед подключается только когда машина начинает катиться. Даже если букса нет, катишься, газ в пол нажимаешь сразу на приборе 20% на передок перекидывается.

Кстати на Г- сенсоре окошко красное, может из-за этого проблемы???

Иван меняй Г-сенсор! А вообще подумай может он тебе и не нужен будет если решишь зажимать муфту 50/50 электроникой или механически как у segun14 ну или гидроручником.

Автор: Валдис 7.9.2015, 16:31

Иван! Твой G-сенсор труп!!!

Автор: kia.83 19.9.2015, 17:57

Цитата(DES666 @ 7.9.2015, 10:48)

Иван меняй Г-сенсор! А вообще подумай может он тебе и не нужен будет если решишь зажимать муфту 50/50 электроникой или механически как у segun14 ну или гидроручником.

Нафиг этот сенсор короче, буду делать по взрослому! Буду зажимать муфту накачивая ПЕДАЛЬЮ СЦЕПЛЕНИЯ!!! Вот для чего она нужна оказывается))) надо только ее обратно ввернуть, а то я ее уже демонтировал)))

Автор: Валдис 19.9.2015, 20:10

Цитата(kia.83 @ 19.9.2015, 17:57)

Нафиг этот сенсор короче, буду делать по взрослому! Буду зажимать муфту накачивая ПЕДАЛЬЮ СЦЕПЛЕНИЯ!!! Вот для чего она нужна оказывается))) надо только ее обратно ввернуть, а то я ее уже демонтировал)))

Может тогда подгонишь нищоброду задние абс датчики и мозг абс? 😊

Автор: kia.83 20.9.2015, 5:29

Цитата(Валдис @ 19.9.2015, 20:10)

Может тогда подгонишь нищоброду задние абс датчики и мозг абс? 😊

Сток демонтировать не буду, буду делать переключение сток-драг.

Автор: ziclomb 20.9.2015, 18:45

Цитата(kia.83 @ 19.9.2015, 17:57)

Нафиг этот сенсор короче, буду делать по взрослому! Буду зажимать муфту накачивая ПЕДАЛЬЮ СЦЕПЛЕНИЯ!!! Вот для чего она нужна оказывается))) надо только ее обратно ввернуть, а то я ее уже демонтировал)))

Жаль нету третьей ноги! 😊

Автор: DES666 21.9.2015, 11:43

Цитата(kia.83 @ 19.9.2015, 17:57)

Буду зажимать муфту накачивая ПЕДАЛЬЮ СЦЕПЛЕНИЯ!!! Вот для чего она нужна оказывается))))

Была такая мысль тоже, поэтому не стал ничего трогать и убирать педаль и прочие трубки ПОКА...)))

Автор: Koobeenec 26.11.2015, 9:49

Всем привет! На форуме недавно, очень интересная ветка, прочитал все:) Вопрос такого характера, а есть ли возможность по-проще сделать передок отключаемым, безболезненно для аттесы, не тупо разрывая цепь с предохранителем через кнопку, а, например, через проводку самого компа ets? Момент распределять не обязательно, просто разрыв питания с кнопки. Позвонил в skugaage у нас во Владивостоке, сказали делаем такую штуку, но как - не расскажем, цена 3000р. отключается передок почти моментально, также и подключается, момент на передке остается мизерный около 5%, очень уж интересно что за хитрость они там такую нашли которую от всех скрывают?

Автор: Nordik 26.11.2015, 10:23

Цитата(Koobeenec @ 26.11.2015, 15:49)

Всем привет! На форуме недавно, очень интересная ветка, прочитал все:) Вопрос такого характера, а есть ли возможность по-проще сделать передок отключаемым, безболезненно для аттесы, не тупо разрывая цепь с предохранителем через кнопку, а, например, через проводку самого компа ets? Момент распределять не обязательно, просто разрыв питания с кнопки. Позвонил в skugaage у нас во Владивостоке, сказали делаем такую штуку, но как - не расскажем, цена 3000р. отключается передок почти моментально, также и подключается, момент на передке остается мизерный около 5%, очень уж интересно что за хитрость они там такую нашли которую от всех скрывают?

Так дай им 3 рубля, пускай сделают, и узнаешь, что за хитрость они скрывают. 😊

Автор: Koobeenec 26.11.2015, 15:13

Цитата(Nordik @ 26.11.2015, 16:23)

Так дай им 3 рубля, пускай сделают, и узнаешь, что за хитрость они скрывают. 😊

Чисто из принципа не доверяю свою машину никаким даже супер мастерам, пару раз сталкивался и переделывал за ними, зарекся больше не отдавать свою ласточку:)

Автор: maxzerg 26.11.2015, 15:23

Цитата(Koobeenec @ 26.11.2015, 22:13)

Чисто из принципа не доверяю свою машину никаким даже супер мастерам, пару раз сталкивался и переделывал за ними, зарекся больше не отдавать свою ласточку:)

Почему ты думаешь что 4вд можно отключать токо предохранителем?

Автор: Koobeenec 26.11.2015, 16:07

Цитата(maxzerg @ 26.11.2015, 21:23)

Почему ты думаешь что 4вд можно отключать токо предохранителем?

Я так ни разу не думал, есть масса способов, начиная с банального abs

Автор: maxzerg 27.11.2015, 4:57

Цитата(Koobeenec @ 26.11.2015, 23:07)

Я так ни разу не думал, есть масса способов, начиная с банального abs

Цель отключения загнать мозги в аварию. Кто-то рвет сигнал Г-сенсора. Я рву сигнал Дросселя с моторного мозга.

Автор: Insane82 1.12.2015, 6:28

начали с блокировки Аттесы, закончили её отключением))
лучше скажите такой момент.
как определить износ фрикционов в раздатке?

Автор: Nordik 1.12.2015, 6:43

Цитата(Insane82 @ 1.12.2015, 12:28)

как определить износ фрикционов в раздатке?

На месте не определишь. Нужно разбирать раздатку.

Автор: Insane82 1.12.2015, 6:53

Цитата(Nordik @ 1.12.2015, 5:43)

На месте не определишь. Нужно разбирать раздатку.

ну хорошо, если с разбором)
есть у меня отдельно раздатка.
как её разобрать и что посмотреть?)

Автор: Nordik 1.12.2015, 8:50

Цитата (Insane82 @ 1.12.2015, 12:53) 

ну хорошо, если с разбором)
есть у меня отдельно раздатка.
как её разобрать и что посмотреть?)

В сервис мануале БНР32 все есть

Автор: Insane82 1.12.2015, 9:28

Цитата (Nordik @ 1.12.2015, 7:50) 

В сервис мануале БНР32 все есть

ой, всё 
оно-то понятно, что где-то всё написано)
хочется же услышать про чужой опыт, советы.

Автор: segun14 1.12.2015, 10:34

Цитата (Insane82 @ 1.12.2015, 6:53) 

ну хорошо, если с разбором)
есть у меня отдельно раздатка.
как её разобрать и что посмотреть?)

Состояние можно определить по маслу если оно темное (красно коричневое) значит раздатка умирает. Да и на ходу будет заметно, перед не полностью замыкает особенно это видно на резких стартах, раздатка начинает "буксовать"
Разбирать раздатку довольно сложно,
Сначала снимаем коробку, потом отсоединяем раздатку(она снимается целиком от коробки).
Порядок разбора написан в книге, могу написать вкратце; откручиваем гайку первичного вала (очень трудно), потом снимаем колокол раздатки, далее выпрессовываем шестерню спидометра,(насажена на горячую) и так далее, в общем заморочка еще та ,
вердикт мой- лучше и дешевле купить б.у. раздатку в хорошем состоянии.
Фрикционы " не летятся" я пробовал ничего у меня не получилось, Можно поджать шток включения вилки(на раздатки стоит) но это можно если система атессы выключена , на сток системе атессе ничего не сделаешь

Автор: Nordik 1.12.2015, 10:34

Цитата (Insane82 @ 1.12.2015, 15:28) 

ой, всё 
оно-то понятно, что где-то всё написано)
хочется же услышать про чужой опыт, советы.

Да там нет ничего сложного. Я очень давно ребилдил, уже и не помню всего. Снимаешь насос, а потом половинишь. Внутри тоже никаких сложностей, все поймешь, как разбирать. Толщину фрикционов не помню, в мануале прописан зазор.

Автор: Insane82 1.12.2015, 10:39

Цитата (segun14 @ 1.12.2015, 9:34) 

Состояние можно определить по маслу если оно темное (красно коричневое) значит раздатка умирает. Да и на ходу будет заметно, перед не полностью замыкает особенно это видно на резких стартах, раздатка начинает "буксовать"
Разбирать раздатку довольно сложно,
Сначала снимаем коробку, потом отсоединяем раздатку(она снимается целиком от коробки).
Порядок разбора написан в книге, могу написать вкратце; откручиваем гайку первичного вала (очень трудно), потом снимаем колокол раздатки, далее выпрессовываем шестерню спидометра,(насажена на горячую) и так далее, в общем заморочка еще та ,
вердикт мой- лучше и дешевле купить б.у. раздатку в хорошем состоянии.

ну есть у меня три раздатки на запас. а в каком они состоянии - хрен его знает)
в общем, буду мучить одну из них.

Автор: Расман27ru 27.3.2016, 12:18

Добрый день.
У меня вопрос по работе attesa на skyline enr34.
Как часто должно срабатывать реле (под капотом) на включение насоса на подкачку?
У меня срабатывает на холодную раз в 30 секунд, на прогревом авто доходило до 15 секунд.
При нагрузке (грязь, гравий, бездорожье) щелкает как секундная стрелка на старом будильнике (очень часто).
Если это не нормально то в чем может быть причина? Куда лезть? Что смотреть? Что "ломать"?
Живу в маленьком городе, адекватных спецов нет. В городе 3 сая, а 4ВД только один, у меня.
Заранее благодарен за любую помощь.

Автор: gvdim78 9.6.2016, 16:30

А нет эл.схемы для аттесы 32тр? Не общей, а только аттесы и маркировкой проводов? А то есть салонная коса, а что в ней нужно, а что нет не пойму...

Автор: Тусооп 13.6.2016, 11:07

Цитата (Расман27ru @ 27.3.2016, 15:18) 

Добрый день.
У меня вопрос по работе attesa на skyline enr34.
Как часто должно срабатывать реле (под капотом) на включение насоса на подкачку?
У меня срабатывает на холодную раз в 30 секунд, на прогревом авто доходило до 15 секунд.
При нагрузке (грязь, гравий, бездорожье) щелкает как секундная стрелка на старом будильнике (очень часто).
Если это не нормально то в чем может быть причина? Куда лезть? Что смотреть? Что "ломать"?
Живу в маленьком городе, адекватных спецов нет. В городе 3 сая, а 4ВД только один, у меня.
Заранее благодарен за любую помощь.

Нормально. У меня так же.

Форум Invision Power Board (<http://nulled.cc>)
© Invision Power Services (<http://nulled.cc>)